

Audi Náskok vďaka technike



Q5

Cenník
Audi Q5 SUV
Audi SQ5 SUV
Audi Q5 SUV e-hybrid
Audi Q5 Sportback
Audi SQ5 Sportback
Audi Q5 Sportback e-hybrid





Obsah

Základný model

- 6 Audi Q5 SUV
- 10 Audi Q5 SUV e-hybrid
- 15 Audi SQ5 SUV
- 18 Audi Q5 Sportback
- 22 Audi Q5 Sportback e-hybrid
- 26 Audi SQ5 Sportback
- 28 edition one
- 29 Technologické balíky

Technológie

- 86 Navigácia, média a zvukový systém
- 91 Asistenčné systémy
- 96 Podvozok a brzdy
- 98 Technológia/bezpečnosť
- 101 Nabíjacie systémy

Exteriér

- 32 Exteriérové balíky
- 36 Lakovanie
- 39 Disky kolies
- 43 Príslušenstvo
- 45 Svetlá
- 49 Zrkadlá
- 51 Strešné systémy
- 52 Zasklenie
- 53 Ostatná exteriérová výbava

Audi connect

- 103 Audi connect
- 106 Audi predĺžená záruka
- 107 Rozmery
- 109 Technické dáta

Interiér

- 58 Interiér
- 62 Interiér S
- 67 Ďalšie prvky interiéru
- 72 Obklady interiéru
- 75 Sedadlá a komfort sedenia
- 76 Volanty
- 78 Klimatizácia
- 81 Komfort a funkčnosť



Audi Q5 SUV





Základný model

Audi Q5 SUV

Sériová výbava Audi Q5 SUV

Obsah:

- ▶ Disky z ľahkých zliatin, 10-lúčové, 8.0Jx18, pneumatiky 235/60 R18
- ▶ Audi drive select
- ▶ Audi virtual cockpit plus
- ▶ Adaptívny tempomat
- ▶ Kamera vzadu
- ▶ Digitálny kľúč
- ▶ Strešné nosiče - hliníkové
- ▶ Vyhrievané predné sedadlá s oddelenou reguláciou
- ▶ Elektrické otváranie a zatváranie veka batožinového priestoru
- ▶ LED predné svetlomety
- ▶ LED zadné svetlomety
- ▶ Asistent diaľkových svetiel
- ▶ Parkovací asistent plus
- ▶ Predný núdzový brzdný asistent
- ▶ MMI navigácia
- ▶ Obchod s aplikáciami a Audi smartphone interface
- ▶ Balík ambientného osvetlenia plus



Poznámka: Ďalšie prvky sériovej výbavy sú súčasťou cenníka.
Ďalšie prvky sériovej výbavy sú súčasťou cenníka.

Audi Q5 SUV - benzín

Modelový rok 2026

Motor	Prevodovka	Valce Objem motora v cm ³	Výkon maximálny v kW (PS)	Krútiaci moment maximálny v Nm pri min	Q5 EUR vrát. 23% DPH EUR bez DPH
TFSI 150kW	S tronic 7 stupňový	4 1.984	150 (204)	340/2.000	58.030,- 47.178,86 GUBAZG
TFSI quattro 150kW	S tronic 7 stupňový	4 1.984	150 (204)	340/2.000	59.595,- 48.451,22 GUBAZY

Audi Q5 SUV - nafta

Modelový rok 2026

Motor	Prevodovka	Valce Objem motora v cm ³	Výkon maximálny v kW (PS)	Krútiaci moment maximálny v Nm pri min	Q5 EUR vrát. 23% DPH EUR bez DPH
TDI quattro 150kW	S tronic 7 stupňový	4 1.968	150 (204)	400/1.750	60.400,- 49.105,69 GUBAUU
TDI quattro 220kW	S tronic 7 stupňový	6 2.967	220 (299)	580/1.500	69.000,- 56.097,56 GUBA8Y

Audi Q5 SUV e-hybrid





Základný model

Audi Q5 SUV e-hybrid

Sériová výbava Audi Q5 SUV e-hybrid 220kW

Obsah:

- ▶ Disky z ľahkých zliatin, 10-ramenné aero, 8.0Jx18, pneumatiky 235/60 R18
- ▶ Audi drive select
- ▶ Audi virtual cockpit plus
- ▶ Adaptívny tempomat
- ▶ Kamera vzadu
- ▶ Digitálny kľúč
- ▶ Strešné nosiče - hliníkové
- ▶ Vyhrievané predné sedadlá s oddelenou reguláciou
- ▶ Elektrické otváranie a zatváranie veka batožinového priestoru
- ▶ LED predné svetlomety
- ▶ LED zadné svetlomety
- ▶ Asistent diaľkových svetiel
- ▶ Parkovací asistent plus
- ▶ Predný núdzový brzdný asistent
- ▶ MMI navigácia
- ▶ Obchod s aplikáciami a Audi smartphone interface
- ▶ Balík ambientného osvetlenia plus

Audi Q5 SUV e-hybrid 270kW obsahuje navyše:

- ▶ Disky z ľahkých zliatin, 10-ramenné aero, grafitovo sivé, lesklo sústružné, 8Jx19, pneumatiky 235/55 R19
- ▶ predné Matrix LED svetlomety
- ▶ MMI experience plus
- ▶ S line exteriér
- ▶ Sedadlá vpredu elektricky nastaviteľné
- ▶ Strop vozidla v čiernom látkovom potahu

Poznámka: Ďalšie prvky sériovej výbavy sú súčasťou cenníka.
Ďalšie prvky sériovej výbavy sú súčasťou cenníka.



Audi Q5 SUV e-hybrid

Modelový rok 2026

Motor	Prevodovka	Valce Objem motora v cm ³	Výkon maximálny v kW (PS)	Krútiaci moment maximálny v Nm pri min	Q5 EUR vrát. 23% DPH EUR bez DPH
e-hybrid quattro 220kW	S tronic 7 stupňový	4 1.984	185 (252) 220(299)*	380/6.000 450**	66.995,- 54.467,48 GUBA1Y
e-hybrid quattro 270kW	S tronic 7 stupňový	4 1.984	185 (252) 270 (367)*	380/6.000 500**	75.520,- 61.398,37 GUBA2Y

*Výkon systému ** Krútiaci moment systému. Technické údaje, hodnoty spotreby a emisí nájdete od strany 110.

SQ5 SUV



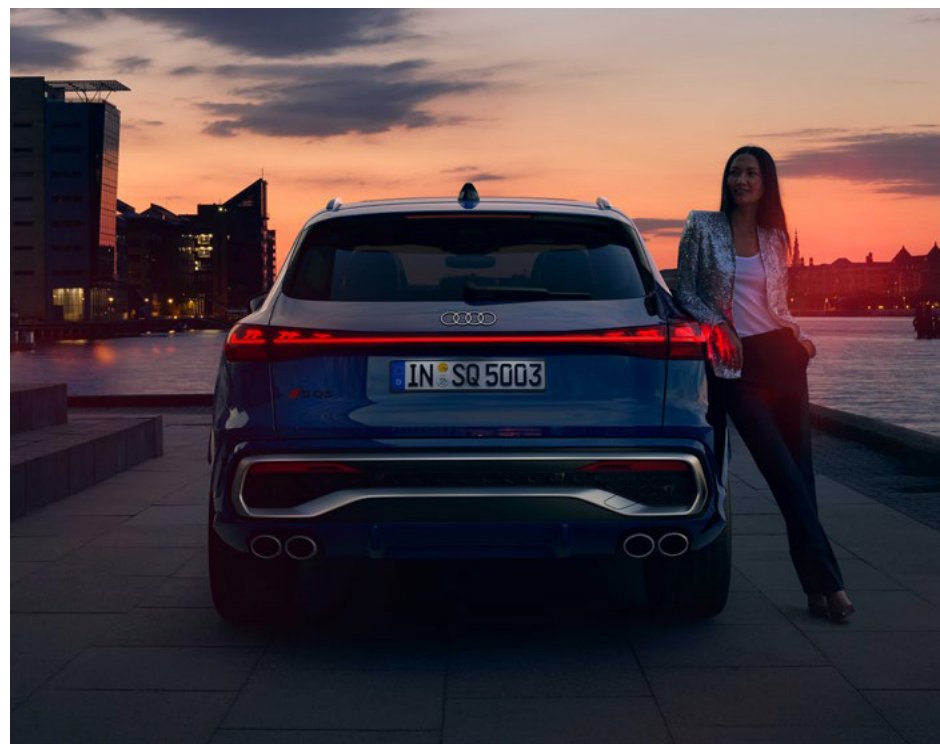

Základný model

Audi SQ5 SUV

Sériová výbava Audi SQ5 SUV

Obsah:

- ▶ Disky z ľahkých zliatin, 5-dvojité Y-lúčové, grafitovo sivé, lesklo sústružené, 8.0Jx20, pneumatiky 255/45 R20
- ▶ Audi drive select
- ▶ Audi virtual cockpit plus
- ▶ Adaptívny tempomat
- ▶ Kamera vzadu
- ▶ Komfortná automatická klimatizácia - 3 zónová
- ▶ Digitálny kľúč
- ▶ Strešné nosiče - hliníkové
- ▶ Vyhrievané predné sedadlá s oddelenou reguláciou
- ▶ Elektrické otváranie a zatváranie veka batožinového priestoru
- ▶ predné Matrix LED svetlomety
- ▶ LED zadné svetlomety
- ▶ Asistent diaľkových svetiel
- ▶ Parkovací asistent plus
- ▶ Predný núdzový brzdný asistent
- ▶ MMI navigácia
- ▶ MMI experience plus
- ▶ Obchod s aplikáciami a Audi smartphone interface
- ▶ Balík ambientného osvetlenia plus
- ▶ Interiér S so športovými sedadlami v kombinácii Dinamica/koža - čierna



Poznámka: Ďalšie prvky sérieovej výbavy sú súčasťou cenníka.
Ďalšie prvky sérieovej výbavy sú súčasťou cenníka.

Audi SQ5 SUV TFSI

Modelový rok 2026

Motor	Prevodovka	Valce Objem motora v cm ³	Výkon maximálny v kW (PS)	Krútiaci moment maximálny v Nm pri min	Q5 EUR vrát. 23% DPH EUR bez DPH
TFSI quattro	S tronic 7 stupňový	6 2.995	270 (367)	550/1.700	82.320,- 66.926,83 GUB55Y

Audi Q5 Sportback





Základný model

Audi Q5 Sportback

Sériová výbava Audi Q5 Sportback

Obsah:

- ▶ Disky z ľahkých zliatin, 5-ramenné Twist dizajn, 8.0Jx18, pneumatiky 235/60 R18
- ▶ Advanced exteriér
- ▶ Audi drive select
- ▶ Audi virtual cockpit plus
- ▶ Adaptívny tempomat
- ▶ Kamera vzadu
- ▶ Digitálny kľúč
- ▶ Vyhrievané predné sedadlá s oddelenou reguláciou
- ▶ Elektrické otváranie a zatváranie veka batožinového priestoru
- ▶ LED predné svetlomety
- ▶ LED zadné svetlomety
- ▶ Asistent diaľkových svetiel
- ▶ Parkovací asistent plus
- ▶ Predný núdzový brzdný asistent
- ▶ MMI navigácia
- ▶ Obchod s aplikáciami a Audi smartphone interface
- ▶ Balík ambientného osvetlenia plus



Poznámka: Ďalšie prvky sériovej výbavy sú súčasťou cenníka.
Ďalšie prvky sériovej výbavy sú súčasťou cenníka.

Audi Q5 Sportback - benzín

Modelový rok 2026

Motor	Prevodovka	Valce Objem motora v cm ³	Výkon maximálny v kW (PS)	Krútiaci moment maximálny v Nm pri min	Q5 EUR vrát. 23% DPH EUR bez DPH
TFSI	S tronic 7 stupňový	4 1.984	150 (204)	340/2.000	60.760,- 49.398,37 GUNA2G
TFSI quattro	S tronic 7 stupňový	4 1.984	150 (204)	340/2.000	62.295,- 50.646,34 GUNA2Y

Audi Q5 Sportback - nafta

Modelový rok 2026

Motor	Prevodovka	Valce Objem motora v cm ³	Výkon maximálny v kW (PS)	Krútiaci moment maximálny v Nm pri min	Q5 EUR vrát. 23% DPH EUR bez DPH
TDI quattro 150kW	S tronic 7 stupňový	4 1.968	150 (204)	400/1.750	63.170,- 51.357,72 GUNAUY
TDI quattro 220kW	S tronic 7 stupňový	6 2.967	220 (299)	580/1.500	74.595,- 60.565,04 GUNA8Y

Audi Q5 Sportback e-hybrid





Základný model

Audi Q5 Sportback e-hybrid

Sériová výbava Audi Q5 Sportback e-hybrid 220kW

Obsah:

- ▶ Disky z ľahkých zliatin, 10-ramenné aero, 8.0Jx18, pneumatiky 235/60 R18
- ▶ Advanced exteriér
- ▶ Audi drive select
- ▶ Audi virtual cockpit plus
- ▶ Adaptívny tempomat
- ▶ Kamera vzadu
- ▶ Digitálny kľúč
- ▶ Vyhrievané predné sedadlá s oddelenou reguláciou
- ▶ Elektrické otváranie a zatváranie veka batožinového priestoru
- ▶ LED predné svetlomety
- ▶ LED zadné svetlomety
- ▶ Asistent diaľkových svetiel
- ▶ Parkovací asistent plus
- ▶ Predný núdzový brzdný asistent
- ▶ MMI navigácia
- ▶ Obchod s aplikáciami a Audi smartphone interface
- ▶ Balík ambientného osvetlenia plus

Audi Q5 Sportback e-hybrid 270kW obsahuje navyše:

- ▶ Disky z ľahkých zliatin, 10-ramenné aero, grafitovo sivé, lesklo sústružené, 8Jx19, pneumatiky 235/55 R19
- ▶ Predné Matrix LED svetlomety
- ▶ MMI experience plus
- ▶ S line exteriér
- ▶ Sedadlá vpredu elektricky nastaviteľné
- ▶ Strop vozidla v čiernom látkovom poťahu



Poznámka: Ďalšie prvky sériovej výbavy sú súčasťou cenníka.
Ďalšie prvky sériovej výbavy sú súčasťou cenníka.

Audi Q5 Sportback e-hybrid

Modelový rok 2026

Motor	Prevodovka	Valce Objem motora v cm ³	Výkon maximálny v kW (PS)	Krútiaci moment maximálny v Nm pri min	Q5 EUR vrát. 23% DPH EUR bez DPH
e-hybrid quattro 220kW	S tronic 7 stupňový	4 1.984	185 (252) 220 (299)*	380/6.000 450**	69.405,- 56.426,83 GUNA1Y
e-hybrid quattro 270kW	S tronic 7 stupňový	4 1.984	185 (252) 270 (367)*	380/6.000 500**	78.500,- 63.821,17 GUNA2Y

* Výkon systému ** Krútiaci moment systému. Technické údaje, hodnoty spotreby a emisií nájdete na strane 112.

SQ5 Sportback





Základný model

Audi SQ5 Sportback

Sériová výbava Audi SQ5 SUV

Obsah:

- ▶ Disky z ľahkých zliatin, 5-dvojité Y-lúčové, grafitovo sivé, lesklo sústružené, 8.0)x20, pneumatiky 255/45 R20
- ▶ Audi drive select
- ▶ Audi virtual cockpit plus
- ▶ Adaptívny tempomat
- ▶ Kamera vzadu
- ▶ Komfortná automatická klimatizácia - 3 zónová
- ▶ Digitálny kľúč
- ▶ Vyhrievané predné sedadlá s oddelenou reguláciou
- ▶ Elektrické otváranie a zatváranie veka batožinového priestoru
- ▶ predné Matrix LED svetlomety
- ▶ LED zadné svetlomety
- ▶ Asistent diaľkových svetiel
- ▶ Parkovací asistent plus
- ▶ Predný núdzový brzdny asistent
- ▶ MMI navigácia
- ▶ MMI experience plus
- ▶ Obchod s aplikáciami a Audi smartphone interface
- ▶ Balík ambientného osvetlenia plus
- ▶ Interiér S so športovými sedadlami v kombinácii Dinamica/koža - čierna



Poznámka: Ďalšie prvky sériovej výbavy sú súčasťou cenníka.
Ďalšie prvky sériovej výbavy sú súčasťou cenníka.

Audi SQ5 Sportback TFSI

Modelový rok 2026

Motor	Prevodovka	Valce Objem motora v cm ³	Výkon maximálny v kW (PS)	Krútiaci moment maximálny v Nm pri min	Q5 EUR vrát. 23% DPH EUR bez DPH
TFSI quattro	S tronic 7 stupňový	6 2.995	270 (367)	550/1.700	85.090,- 69.178,86 GUNS5Y

Audi Q5 SUV edition one

edition one čierna

Výbava edition one obsahuje:

- ▶ Tmavé ozdobné lišty okolo okien s akcentami v horčíkovo sivej farbe
- ▶ Audi kruhy vpredu a vzadu v antracitovo sivej farbe
- ▶ Strešné nosiče v čiernej farbe
- ▶ Lemy koncoviek výfuku, tmavé chrómované
- ▶ Kontrastný lak, Mythonos čierna, metalíza

Upozornenie: k balíku edition one je nutné objednať viacero ďalších príplatkových výbav



edition one sivá

Výbava edition one obsahuje:

- ▶ Tmavé ozdobné lišty okolo okien s akcentami v horčíkovo sivej farbe
- ▶ Audi kruhy vpredu a vzadu v antracitovo sivej farbe
- ▶ Strešné nosiče v čiernej farbe
- ▶ Lemy koncoviek výfuku, tmavé chrómované
- ▶ Celolakovaná karoséria

Upozornenie: k balíku edition one je nutné objednať viacero ďalších príplatkových výbav



Technologické balíky

		Objednávací kód	EUR vrát. 23% DPH EUR bez DPH	Q5 SUV	Q5 Sportback	SQ5 SUV	SQ5 Sportback	Q5 SUV/Q5 Sportback e-hybrid 220kW	Q5 SUV/Q5 Sportback e-hybrid 270kW
Balík Tech	<p>Obsahuje:</p> <ul style="list-style-type: none"> ▶ LED predné svetlomety plus ▶ LED zadné svetlomety pro ▶ Projekčné svetlo na spodnej strane vonkajších spätných zrkadiel ▶ Vnútorne zrkadlo, automaticky stmavené ▶ Vonkajšie spätné zrkadlá, elektricky nastaviteľné, vyhrievané a sklápne, automaticky zatmaviteľné na oboch stranách ▶ Upozornenie pri zmene jazdného pruhu - side assist vrátane asistenta pri vystupovaní a asistenta monitorujúceho priestor za vozidlom pri vyparkovaní napr. križujúce vozidlá, cyklisti a pod. upozornenie v spätnom zrkadle a vydaním výstražného tónu) 	PQK	2.092,- 1.700,81	●	●	-	-	●	-
Balík Tech plus	<p>Balík Tech plus obsahuje obsah Balíka Tech a navyše obsahuje:</p> <ul style="list-style-type: none"> ▶ Matrix LED svetlomety vpredu (sériovo pre SQ5) ▶ 360° kamera celého okolia vozidla ▶ Proaktívna ochrana cestujúcich vpredu, na boku a vzadu ▶ Upozornenie pri zmene jazdného pruhu - side assist vrátane asistenta pri vystupovaní a asistenta monitorujúceho priestor za vozidlom pri vyparkovaní napr. križujúce vozidlá, cyklisti a pod. upozornenie v spätnom zrkadle a vydaním výstražného tónu (pre e-hybrid 270kW a SQ5) <p>Upozornenie: nutnosť objednania ďalšej výbavy</p>	PQL	3.175,- 2.581,30	●	●	-	-	●	-
			1.600,- 1.300,81	-	-	●	●	-	●
Balík Tech pro	<p>Balík Tech pro obsahuje obsah Balíka Tech plus a navyše obsahuje:</p> <ul style="list-style-type: none"> ▶ Zadné digitálne OLED svetlá ▶ 3D a 360° kamera celého okolia vozidla ▶ Predný a zadný asistent núdzového brzdzenia <p>Upozornenie: nutnosť objednania ďalšej výbavy</p>	PQM	4.615,- 3.752,03	●	●	-	-	●	-
			3.045,- 2.475,61	-	-	●	●	-	●

Exteriér





Exteriérové balíky

Advanced exteriér





advanced exteriér obsahuje:

► Nárazníky, masku chladiča a difúzor vo farbe scandium sivá ako aj vsadením v difúzore v matnej selenitovo striebornej farbe

Upozornenie: iba v kombinácii s celolakovanou karosériou alebo kontrastným lakovaním.

Objednávaci kód	EUR vrát. 23% DPH EUR bez DPH	Q5 SUV	Q5 Sportback	SQ5 SUV	SQ5 Sportback	Q5 SUV/Q5 Sportback e-hybrid 220kW	Q5 SUV/Q5 Sportback e-hybrid 270kW
PY1	807,- 656,10	●	○	-	-	●/-	-

	Objednávaci kód	EUR vrát. 23% DPH EUR bez DPH	Q5 SUV	Q5 Sportback	SQ5 SUV	SQ5 Sportback	Q5 SUV/Q5 Sportback e-hybrid 220kW	Q5 SUV/Q5 Sportback e-hybrid 270kW
<p>S line exteriér</p>    <p>Predná časť:</p> <ul style="list-style-type: none"> ▶ Nárazník S line ▶ Mriežka chladiča v čiernej farbe ▶ Rám prívodov vzduchu v chrómovom vzhľade matný antracit <p>Bočná časť:</p> <ul style="list-style-type: none"> ▶ Rozšírená prahová lišta v čiernej farbe <p>Zadná časť:</p> <ul style="list-style-type: none"> ▶ Nárazník S line ▶ S-difúzor v čiernej farbe ▶ Vložka difúzora v matnom antracitovom chrómovom vzhľade <p>Upozornenie: nutnosť objednať dodatočnú výbavu (disky a pod.)</p>	PY2	1.196,- 1.195,12	●	-	-	-	●/-	○
		666,- 541,46	-	●	-	-	●/-	-

Exteriérové balíky

Optipaket čierny



Optipaket čierny obsahuje:









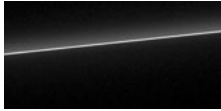

- Ozdobné lišty a doplnky na okná, tmavé s krúžkami Audi, vpredu a vzadu v antracitovo sivej farbe
- Strešné nosiče, čierne lemy koncoviek výfuku, tmavé pochrómované

Upozornenie: iba v kombinácii s PY2.

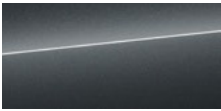
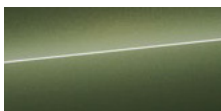
Objednávaci kód	EUR vrát. 23% DPH EUR bez DPH	Q5 SUV	Q5 Sportback	SQ5 SUV	SQ5 Sportback	Q5 SUV/Q5 Sportback e-hybrid 220kW	Q5 SUV/Q5 Sportback e-hybrid 270kW
PAH	923,- 750,41	●	●	●	●	●	●



Lakovanie

	EUR vrát. 23 % DPH EUR bez DPH	Q5 SUV	Q5 Sportback	SQ5 SUV	SQ5 Sportback	Q5 SUV/Q5 Sportback e-hybrid 220kW	Q5 SUV/Q5 Sportback e-hybrid 270kW
Sériove lakovanie  ▶ Biela Arkona (Z9Z9)	bez príplatku	●	●	●	●	●	●
Metalické lakovanie <div style="display: flex; justify-content: space-between;"> <div style="width: 30%;">  ▶ Biela Gletcher (2Y2Y) </div> <div style="width: 30%;">  ▶ Čierna Mythos (0E0E) </div> <div style="width: 30%;">  ▶ Modrá Navarra (2D2D) </div> </div> <div style="display: flex; justify-content: space-between; margin-top: 10px;"> <div style="width: 30%;">  ▶ Sivá Tambora (N7N7) </div> <div style="width: 30%;">  ▶ Zelená Distrikt (M4M4) </div> <div style="width: 30%;">  ▶ Modrá Ultra (6I6I) Iba v kombinácii s PY2 </div> </div> <div style="display: flex; justify-content: space-between; margin-top: 10px;"> <div style="width: 30%;">  ▶ Zlatá Sakhir (2Z2Z) Iba v kombinácii s PY2 </div> <div style="width: 30%;">  ▶ Strieborná Florett (L5L5) Nie v kombinácii s PY2 </div> <div style="width: 30%;">  ▶ Červená Grenadine (S5S5) </div> </div>	1.096,- 891,06 1.613,- 1.311,39 1.096,- 891,06	●	●	●	●	●	●
Perleťové lakovanie  ▶ Šedá Daytona (GY6Y) Iba v kombinácii s PY2	1.096,- 891,06	●	●	●	●	●	●
Individuálne lakovanie Audi exclusive (Q0Q0) 	5.649,- 4.592,69	●	●	●	●	●	●

● = Príplatková výbava ○ = Sériova výbava - = nemožnosť objednať.

	Objednávaci kód	EUR vrát. 23% DPH EUR bez DPH	Q5 SUV	Q5 Sportback	SQ5 SUV	SQ5 Sportback	Q5 SUV/Q5 Sportback e-hybrid 220kW	Q5 SUV/Q5 Sportback e-hybrid 270kW
Celolakovaná karoséria 	FB4	406,- 330,08	●	●	●	●	●	●
Celolakovaná karoséria - sivá Tambora, metalíza	Y4T	406,- 330,08	●	●	●	●	●	●
Kontrastné lakovanie 	FB5	bez príplatku	●	○	○	○	●	○

● = Príplatková výbava ○ = Sériova výbava - = nemožnosť objednať.

Kolesá







Disky kolies

		Objednávaci kód	EUR vrát. 23% DPH EUR bez DPH	Q5 SUV	Q5 Sportback	SQ5 SUV	SQ5 Sportback	Q5 SUV/Q5 Sportback e-hybrid 220kW	Q5 SUV/Q5 Sportback e-hybrid 270kW
	Disky z ľahkých zliatin, 10-lúčové, 8.0Jx18, pneu 235/60 R18	40Y	bez príplatku	○	●	-	-	●	-
	Disky, 5-ramenné, Twist dizajn, 8.0Jx18, pneu 235/60 R18	45Q	bez príplatku	●	○	-	-	●	-
	Disky 10-ramenné aero, 8.0Jx18, pneu 235/60 R18	41I	113,- 91,87	●	●	-	-	○	-
	Disky 5-dvojitéch lúčov, 8Jx19, pneu 235/55 R19	C5S	923,- 750,41 802,- 652,03 bez príplatku	●	●	-	-	-	-
	Disky z ľahkých zliatin, 5-dvojlúčové, grafitovo sivé, lesklo sústružené, 8.0Jx19, pneu 235/55 R19	40Z	1.153,- 937,40 1.037,- 843,09 bez príplatku	●	●	-	-	-	-

● = Príplatková výbava ○ = Sériova výbava - = nemožnosť objednať.

Disky kolies

	Objednávaci kód	EUR vrát. 23 % DPH EUR bez DPH	Q5 SUV	Q5 Sportback	SQ5 SUV	SQ5 Sportback	Q5 SUV/Q5 Sportback e-hybrid 220kW	Q5 SUV/Q5 Sportback e-hybrid 270kW
 <p>Disky 10-ramenné aero, grafitovo sivé, lesklo sústružené, 8Jx19, pneu 235/55 R19</p>	C6H	1.263,- 1.026,83 1.151,- 935,77	●	●	-	-	-	○
 <p>Disky Alu 5-dvojité Y-lúče, grafitovo sivé, lesklo sústružené, pneu 255/45 R20</p>	CB2	2.190,- 1.780,49 2.069,- 1.682,11 922,- 749,59	●	●	○	○	-	-
 <p>Disky 5-ramenné, 8Jx20, pneu 255/45 R20</p>	48P	1.844,- 1.499,19 bez príplatku 1.730,- 1.405,69 579,- 470,73	●	●	-	-	-	-
 <p>Disky Audi Sport, 5-dvojlúčové, čierna metalíza, 8.0Jx20, pneu 255/45 R20</p>	U19	2.697,- 2.192,68 2.591,- 2.098,37 1.430,- 1.162,60 506,- 411,38	●	●	-	-	-	-

● = Príplatková výbava ○ = Sériova výbava - = nemožnosť objednať.

Disky kolies

	Objednávaci kód	EUR vrát. 23% DPH EUR bez DPH	Q5 SUV	Q5 Sportback	SQ5 SUV	SQ5 Sportback	Q5 SUV/Q5 Sportback e-hybrid 220kW	Q5 SUV/Q5 Sportback e-hybrid 270kW
<p>Disky Audi Sport, 5-dvojlúčové, čierna metalíza, lesklo sústružené, 8Jx20, pneu 255/45 R20</p> 	CC6	2.812,- 2.286,18 2.696,- 2.191,87 1.546,- 1.256,91 622,- 505,69	●	●	-	-	-	-
<p>Disky Audi Sport, 5-dvojitých lúčov, hodvábnne matne šedé, lesklo sústružené, 8.0Jx20, pneu 255/45 R20</p> 	F80	2.812,- 2.286,18 2.696,- 2.191,87 1.546,- 1.256,91 622,- 506,69	●	●	-	-	-	-
<p>Disky Audi Sport, 5-dvojitých Y lúčov, hodvábnne matne šedé, lesklo sústružené, 8,5Jx21, pneu 255/40 R21</p> 	53D	3.733,- 3.034,96 3.618,- 2.941,46 2.467,- 2.005,69 1.546,- 1.256,91	●	●	-	-	-	-

● = Príplatková výbava ○ = Sériova výbava - = nemožnosť objednať.

Disky kolies

	Objednávací kód	EUR vrát. 23 % DPH EUR bez DPH	Q5 SUV	Q5 Sportback	SQ5 SUV	SQ5 Sportback	Q5 SUV/Q5 Sportback e-hybrid 220kW	Q5 SUV/Q5 Sportback e-hybrid 270kW
 <p>Disky Audi Sport, 5-ramenné, Split dizajn, čierna metalíza, lesklo sústružené, 8,5Jx21, pneu 255/40 R21</p>	56T	3.733,- 3.034,96	●	●	-	-	-	-
		3.618,- 2.941,46	-	-	-	-	●	-
		2.467,- 2.005,69	-	-	-	-	-	●
		1.546,- 1.256,91	-	-	●	●	-	-
 <p>Disky Audi Sport, viacúčové S, čierna metalíza, lesklo sústružené, kované, 8,5Jx21, pneu 255/40 R21</p>	53A	4.081,- 3.317,89	●	●	-	-	-	-
		3.963,- 3.221,95	-	-	-	-	●	-
		2.813,- 2.286,99	-	-	-	-	-	●
		1.889,- 1.535,77	-	-	●	●	-	-
 <p>Disky Audi Sport, viacúčové S, čierna metalíza, matné neodýmové zlaté, lesklo sústružené, kované, 8,5Jx21, pneu 255/40 R21</p>	53B	4.196,- 3.410,57	●	●	-	-	-	-
		4.080,- 3.317,07	-	-	-	-	●	-
		2.926,- 2.378,86	-	-	-	-	-	●
		2.005,- 1.630,08	-	-	●	●	-	-

● = Príplatková výbava ○ = Sériova výbava - = nemožnosť objednať.

Príslušenstvo

		Objednávací kód	EUR vrát. 23 % DPH EUR bez DPH	Q5 SUV	Q5 Sportback	SQ5 SUV	SQ5 Sportback	Q5 SUV/Q5 Sportback e-hybrid 220kW	Q5 SUV/Q5 Sportback e-hybrid 270kW
Pneumatiky, 255/40 R21 102Y XL s optimalizovaným výkonom		HJ6	233,- 189,43	●	●	●	●	●	●
Pneumatiky, 255/45 R20 105W XL run-flat		H5L	bez príplatku	●	●	●	●	●	●
Pneumatiky, 255/45 R20 105W XL, s nízkym valivým odporom		H65	233,- 189,43	●	●	-	-	●	●
Pneumatiky, 235/55 R19 105W run-flat		HQ1	233,- 189,43	●	●	-	-	●	●
Bezpečnostné skrutky kolies				○	○	○	○	○	○
Lepiaca sada	Tesniaci prostriedok na pneumatiky a 12-voltový kompresor možno použiť na dočasnú opravu pneumatiky vo vozidlách bez plnohodnotného rezervného kolesa alebo kolesa run-flat v prípade defektu. Na ďalšie cestovanie je povolená maximálna rýchlosť 80 km/h.			○	○	○	○	○	○
Kontrola tlaku v pneumatikách				○	○	○	○	○	○
Rozšírená kontrola tlaku v pneumatikách	Počas jazdy snímače tlaku v pneumatikách sledujú nastavený tlak vzduchu kolies. Počas jazdy sa v systéme MMI zobrazuje stav tlakov a teplôt vzduchu jednotlivých kolies.	7K3	345,- 280,49	●	●	●	●	●	●







● = Príplatková výbava ○ = Sériová výbava - = nemožnosť objednať.

Svetlá



Svetlá

		Objednávaci kód	EUR vrát. 23% DPH EUR bez DPH	Q5 SUV	Q5 Sportback	SQ5 SUV	SQ5 Sportback	Q5 SUV/Q5 Sportback e-hybrid 220kW	Q5 SUV/Q5 Sportback e-hybrid 270kW
<p>LED predné svetlomety</p>  <p>LED svetlomety obsahujú nasledujúce funkcie:</p> <ul style="list-style-type: none"> ▶ Stretávacie svetlá ▶ Diaľkové svetlá ▶ Svetlá pre denné svietenie ▶ Polohové svetlo ▶ Odbočovacie svetlo 				○	○	-	-	○	-
<p>LED predné svetlomety plus</p>  <p>LED svetlomety plus obsahujú nasledujúce funkcie:</p> <ul style="list-style-type: none"> ▶ Vizuálne vylepšené/digitálne denné svetlá ▶ Stretávacie svetlá ▶ Diaľkové svetlá ▶ Polohové svetlo ▶ Odbočovacie svetlo ▶ Svetlo do každého počasia (na zníženie oslnenia pri zhoršenej viditeľnosti a na osvetlenie manévrovací priestor pri cúvaní) ▶ Svetlo do zákruty (doplňok k bočnému osvetleniu v ostrých zákrutách a pri odbočovaní) ▶ Diaľničné svetlá (rozšírený dosah osvetlenia pri vysokých rýchlostiach) ▶ Manévrovacie svetlo (osvetlenie manévrovacieho priestoru vpredu a na boku pri cúvaní) ▶ Statické natáčacie svetlá ▶ Automatické dynamické nastavenie sklonu svetlometov ▶ Svetlo na križovatke <p>Upozornenie: dostupné iba v rámci balíkov PQK, PQL a PQM</p>	81Y	súčasť balíka	●	●	○	○	●	○	

	Objednávaci kód	EUR vrát. 23% DPH EUR bez DPH	Q5 SUV	Q5 Sportback	SQ5 SUV	SQ5 Sportback	Q5 SUV/Q5 Sportback e-hybrid 220kW	Q5 SUV/Q5 Sportback e-hybrid 270kW
<p>LED zadné svetlomety</p>  <p>Zadné LED svetlá zahŕňajú:</p> <ul style="list-style-type: none"> ▶ Odbočovacie svetlá ▶ Brzdové svetlá ▶ Zadné svetlá ▶ Zadné osvetlenie ŠPZ ▶ Cúvacie svetlá 			○	○	-	-	○	-
<p>LED zadné svetlomety pro</p>  <p>Zadné LED svetlá pro zahŕňajú:</p> <ul style="list-style-type: none"> ▶ Dynamické odbočovacie svetlá ▶ Brzdové svetlá ▶ Zadné svetlá ▶ Zadné osvetlenie ŠPZ ▶ Cúvacie svetlá ▶ Súvislý svetelný pás ▶ Dynamické osvetlenie pre funkciu príchod/odchod z domu <p>Upozornenie: dostupné iba v rámci balíka PQL</p>	8VP	súčasť balíka	●	●	○	○	●	○

Svetlá



		Objednávaci kód	EUR vrát. 23% DPH EUR bez DPH	Q5 SUV	Q5 Sportback	SQ5 SUV	SQ5 Sportback	Q5 SUV/Q5 Sportback e-hybrid 220kW	Q5 SUV/Q5 Sportback e-hybrid 270kW
Zadné digitálne OLED svetlá 	Digitálne zadné svetlá OLED zahŕňajú: <ul style="list-style-type: none"> ► Dynamické blikajúce svetlá ► Súvislý svetelný pás ► Dynamické osvetlenie pre funkciu príchod/odchod z domu ► V spojení s výbavou, digitálnymi svetelnými podpismi, možno vybrať až osem rôznych podpisov zadných svetiel cez MMI alebo aplikáciu myAudi ► Detekcia blízkosti ► Komunikačné svetlo Upozornenie: dostupné iba v rámci balíka PQM.	8VY	súčasť balíka	●	●	●	●	●	●
Asistent diaľkových svetiel				○	○	-	-	○	-
Digitálne svetelné podpisy	<ul style="list-style-type: none"> ► Šesť ďalších kombinácií denného svietenia a zadných svetiel je možné ľubovoľne zvoliť v MMI alebo v aplikácii myAudi. ► Len v kombinácii s LED svetlometmi plus alebo Matrix LED svetlometmi, ako aj s digitálnymi OLED zadnými svetlami. 	LW1	173,- 140,65	●	●	●	●	●	●
Matrixové LED svetlomety	Technológia Audi Matrix LED umožňuje presné osvetlenie vozovky s vysokým rozlíšením. Je možné výrazne znížiť osľušujúce efekty na protiidúce alebo predchádzajúce vozidlá. Ak sú vozidlá detekované kamerovým systémom, systém selektívne skryje iba túto oblasť, zatiaľ čo diaľkové svetlo zostáva aktívne vo zvyšných segmentoch. Výrazne lepšie osvetlenie vozovky v porovnaní s LED svetlometmi môže zvýšiť bezpečnosť a komfort pri jazde v tme.	PXC	1.232,- 1.001,63	●	●	○	○	●	○
	Upozornenie: dostupné iba v rámci balíkov PQL alebo PQM.								
Ostrekovače predných svetlometov		8X8	310,- 252,03	●	●	●	●	●	●

● = Príplatková výbava ○ = Sériova výbava - = nemožnosť objednať.

Zrkadlá





Zrkadlá

	Objednávacia kód	EUR vrát. 23 % DPH EUR bez DPH	Q5 SUV	Q5 Sportback	SQ5 SUV	SQ5 Sportback	Q5 SUV/Q5 Sportback e-hybrid 220kW	Q5 SUV/Q5 Sportback e-hybrid 270kW
<p>Kryty vonkajších zrkadiel lakované vo farbe karosérie</p> 	6FA	bez príplatku	○	○	●	●	○	○
<p>Kryty vonkajších zrkadiel v chrómovom vyhotovení</p>			-	-	○	○	-	-
<p>Kryty vonkajších spätných zrkadiel v čiernom lesklom vyhotovení</p>  <p>v spojení s balíky PAH alebo PFO</p>	6FJ	130,- 105,69	●	●	●	●	●	●
<p>Kryty vonkajších spätných zrkadiel Carbon</p> 	6FQ	775,- 630,08	●	●	●	●	●	●

Strešné systémy





Strešné systémy

		Objednávaci kód	EUR vrát. 23% DPH EUR bez DPH	Q5 SUV	Q5 Sportback	SQ5 SUV	SQ5 Sportback	Q5 SUV/Q5 Sportback e-hybrid 220kW	Q5 SUV/Q5 Sportback e-hybrid 270kW
<p>Strešné nosiče - hliníkové</p> 		351	379,- 308,13	○	●	○	●	●/○	●/○
<p>Strešné nosiče - čierne</p> 	Súčasť balíka PAH, PFM alebo PFO pre Q5 SUV, Q5 SUV e-hybrid a SQ5 SUV	352	379,- 308,13	●	●	●	●	●	●
<p>Panoramatické sklené strešné okno</p> 	Dvojdielna, elektricky ovládaná presklená strecha má mimoriadne veľké sklenené plochy. Tie dodávajú interiéru vozidla exkluzívnu atmosféru a vďaka príjemnému svetelnému naladeniu podčiarkujú progresívny dizajn vnútorného priestoru. Po otvorení sa panoramatická sklenená strecha postará aj o príjemnú klímu v interiéri. Integrovaný veterný deflektor pritom znižuje hluk od vetra. Pre pohodlné ovládanie sú vykllopenie a otvorenie skleneného prvku, ako aj ovládanie slnečnej roletky zabezpečené elektricky. Zvonku je možné pomocou diaľkového kľúča a funkcie komfortného zatvárania ovládať aj panoramatickú sklenenú strechu.	3FU	1.752,- 1.424,39	●	●	●	●	●	●

● = Príplatková výbava ○ = Sériova výbava – = nemožnosť objednať.

Zasklenie

		Objednávaci kód	EUR vrát. 23% DPH EUR bez DPH	Q5 SUV	Q5 Sportback	SQ5 SUV	SQ5 Sportback	Q5 SUV/Q5 Sportback e-hybrid 220kW	Q5 SUV/Q5 Sportback e-hybrid 270kW
Nezatmavené sklá				○	○	○	○	○	○
Klimakomfortné a akustické čelné sklo				○	○	○	○	○	○
Akustické čelné sklo, vyhrievané	Upozornenie: iba v kombinácií s 9ZE a GB1.	4GR	519,- 421,95	●	●	●	●	●	●
Sklá - akustické bočné vpredu	Tlmenie hluku z vonkajšieho prostredia	VW5	219,- 178,05	●	●	○	○	●	●
Bočné a zadné okná determálne				○	○	-	-	○	○
Sklá - stmavené od "B" stĺpika		QL5	486,- 395,12	●	●	●	●	●	●
									
Slnecné rolety na zadných bočných oknách	Manuálne vysúvateľné	3Y4	210,- 170,73	●	●	●	●	●	●
									

● = Príplatková výbava ○ = Sériova výbava - = nemožnosť objednať.

Ostatná exteriérová výbava

	Objednávaci kód	EUR vrát. 23% DPH EUR bez DPH	Q5 SUV	Q5 Sportback	SQ5 SUV	SQ5 Sportback	Q5 SUV/Q5 Sportback e-hybrid 220kW	Q5 SUV/Q5 Sportback e-hybrid 270kW
Okenné lišty v hliníkovom vzhľade			○	○	○	○	○	○
Modelové označenie na zadnej strane			○	○	○	○	○	○
Vynechanie názvu modelu vzadu 	2Z0	bez príplatku	●	●	●	●	●	●
53 Príprava na montáž ťažného zariadenia	1M5	233,- 189,43	●	●	●	●	●	●
Ťažné zariadenie  <ul style="list-style-type: none"> ▶ Výklopné (mechanicky) s elektrickým uvoľnením mechanizmu ▶ Ovládanie prostredníctvom tlačidla v batožinovom priestore ▶ Integrovaná zásuvka umožňuje počas jazdy prevádzku elektrických zariadení v pripojenom vozidle ▶ Funkcia elektronického riadenia stabilizácie (ESC) stabilizuje prívies počas jazdy (v prípade vybavenia asistenčným systémom) 	1D4	1.270,- 1.032,52	●	●	●	●	●	

Ostatná exteriérová výbava

	Objednávací kód	EUR vrát. 23% DPH EUR bez DPH	Q5 SUV	Q5 Sportback	SQ5 SUV	SQ5 Sportback	Q5 SUV/Q5 Sportback e-hybrid 220kW	Q5 SUV/Q5 Sportback e-hybrid 270kW
<p>Strešný spojler v prevedení Carbon</p> 	5J5	2.168,- 1.762,60	●	-	●	-	●/-	●/-
<p>LED projekcia - pri otvorení dverí</p> 	9TF	145,- 117,89	●	-	-	●	●	●
<p>54 LED projekcia - pri otvorení dverí</p>	9TJ	145,- 117,89	-	●	●	-	-	-
<p>Carbon style paket</p> <p>Carbon style paket obsahuje:</p> <ul style="list-style-type: none"> ▶ kryty vonkajších spätných zrkadiel ▶ ozdobné lišty dverí <p>Upozornenie: nutnosť objednať aj strešný spojler (iba pre Q5 SUV)</p>	6FM	4.381,- 3.561,79	●	-	●	-	●/-	●/-
		2.698,- 2.193,50	-	●	-	●	-/●	-/●

Interiér





Instrument cluster and application grid

Speedometer: 0 km/h

Tachometer: 0 RPM

Application icons: Navigation, Media, Phone, Services, Settings, etc.



Media player: Moments Eiderbrook

Overview (Übersicht): 0 km/h, 610 km

Time and Date: 8:15 Montag, 24. November

Text: Wohin möchtest du?

Basis

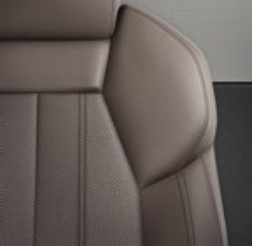
Farba	 Čierna (FW)	 Běžová (II)	 Hnedá (OV)
Športové sedadlá	<ul style="list-style-type: none"> • Interiér so športovými sedadlami, kombinácia koža/umelá koža (sériovo) 	<ul style="list-style-type: none"> • Interiér so športovými sedadlami, kombinácia koža/umelá koža (PWF) 	<ul style="list-style-type: none"> • Interiér so športovými sedadlami, kombinácia koža/umelá koža s ventiláciou (PWT)
Stred sedadlie	čierna	béžová	murillo hnedá
Bočná časť sedadiel	čierna	béžová	murillo hnedá
Farebné prešívanie poťahu sedadla	sivá stahl	sivá stahl	antracitová
Vrch palubnej dosky	čierna	čierna	čierna
Spodná časť palubnej dosky	čierna	čierna	čierna
Koberec	čierna	čierna	čierna
Strop	sivá fels	sivá fels	čierna
Vnútorné prvky spodné a vrchné	umelá koža	umelá koža	umelá koža
Akcentujúce povrchy a ovládacie tlačidlá	čierna lesklá	čierna lesklá	čierna lesklá

Interiér

Interiér so športovými sedadlami v kombinácii koža/umelá koža, čierna



Balík obsahuje:

- ▶ Športové sedadlá vpredu s manuálne vysúvateľnou opierkou stehien, vizuálne integrované opierky hlavy a tvarované bočné opierky sedadiel pre lepšiu bočnú oporu v zákrutách
- ▶ Čalúnenie sedadiel vzadu je vizuálne zladené s prednými sedadlami
- ▶ Bočné čalúnenia sedadiel a opierky hlavy z umelej kože
- ▶ Bočné opierky sedadiel a opierky hlavy zadných sedadiel z umelej kože

Interiér so športovými sedadlami v kombinácii koža/umelá koža, béžová



Balík obsahuje:

- ▶ Športové sedadlá vpredu s manuálne vysúvateľnou opierkou stehien, vizuálne integrované opierky hlavy a tvarované bočné opierky sedadiel pre lepšiu bočnú oporu v zákrutách
- ▶ Stredový panel predných a dvoch vonkajších zadných sedadiel z perforovanej kože, perleťová béžová; bočné opierky sedadiel a opierky hlavy z umelej kože, perleťová béžová; bočné opierky sedadiel a opierky hlavy zadných sedadiel z umelej kože, perleťová béžová; s kontrastným prešivaním
- ▶ Predné sedadlá, elektricky nastaviteľné s elektrickým nastavením výšky sedadla, pozdĺžnej polohy sedadla, uhla sedadla a sklonu operadla, ako aj manuálneho nastavenia opierky stehien
- ▶ 4-smerová bedrová opierka pre predné sedadlá, elektrická s individuálnym horizontálnym a vertikálnym nastavením v 4 smeroch
- ▶ Horné a dolné prvky interiéru v umelej koži
- ▶ Ozdobné prvky na prístrojovej doske, ako aj na dverách a laktových opierkach dverí z umelej kože, kontrastné prešívania na laktových opierkach dverí, opierky kolien na stredovej konzole z umelej kože, s kontrastným prešivaním; umelá koža
- ▶ Horná časť prístrojovej dosky, čierna s kontrastným prešivaním
- ▶ Komfortná stredová laktová opierka, predná s plynulým nastavením výšky v rozsahu od 5 do 20° alebo úplne sklopná, s pamäťovou funkciou
- ▶ Akcentujúce povrchy a ovládacie tlačidlá, lesklá čierna pre prvky na prístrojovej doske, obklady dverí a stredovú konzolu
- ▶ Prahové lišty s hliníkovými vložkami, predné, osvetlené

Objednávaci kód	EUR vrát. 23% DPH EUR bez DPH	Q5 SUV	Q5 Sportback	SQ5 SUV	SQ5 Sportback	Q5 SUV/Q5 Sportback e-hybrid 220kW	Q5 SUV/Q5 Sportback e-hybrid 270kW
		○	○	-	-	○	-
PWF	812,- 660,16	●	●	-	-	●	-

Objednávaci kód	EUR vrát. 23% DPH EUR bez DPH	Q5 SUV	Q5 Sportback	SQ5 SUV	SQ5 Sportback	Q5 SUV/Q5 Sportback e-hybrid 220kW	Q5 SUV/Q5 Sportback e-hybrid 270kW
-----------------	--	--------	--------------	---------	---------------	---------------------------------------	---------------------------------------

Interiér so športovými sedadlami v kombinácii koža/umelá koža v hnedej farbe



Balíček obsahuje:

- ▶ Športové sedadlá vpredu s manuálne vysúvateľnou opierkou stehien, vizuálne integrované opierky hlavy a tvarované bočné opierky sedadiel pre lepšiu bočnú oporu v zákrutách
- ▶ Stredový panel predných a dvoch vonkajších zadných sedadiel z perforovanej kože, hnedá murillo; bočné opierky sedadiel a opierky hlavy z umelej kože, hnedá murillo; bočné opierky sedadiel a opierky hlavy zadných sedadiel z umelej kože, hnedá murillo; s kontrastným prešívaním
- ▶ Predné sedadlá, elektricky nastaviteľné s elektrickým nastavením výšky sedadla, pozdĺžnej polohy sedadla, uhla sedadla a sklonu operadla, ako aj manuálneho nastavenia opierky stehien
- ▶ 4-smerová bedrová opierka pre predné sedadlá, elektrická s individuálnym horizontálnym a vertikálnym nastavením v 4 smeroch
- ▶ Horné a dolné prvky interiéru v umelej koži ozdobné prvky na prístrojovej doske, ako aj na dverách a laktových opierkach dverí z umelej kože, kontrastné prešívanie na laktových opierkach dverí, opierky kolien na stredovej konzole z umelej kože, s kontrastným prešívaním
- ▶ Horná časť prístrojovej dosky, čierna s kontrastným prešívaním
- ▶ Komfortná stredová laktová opierka, predná s plynulým nastavením výšky v rozsahu od 5 do 20° alebo úplne sklopná, s pamäťovou funkciou
- ▶ Akcentujúce povrchy a ovládacie tlačidlá, lesklá čierna pre prvky na prístrojovej doske, obklady dverí a stredovú konzolu
- ▶ Prahové lišty s hliníkovými vložkami, predné, osvetlené
- ▶ Strop z látky v čiernej farbe

Upozornenie: nedostupné pre Q5 220kW TDI Quattro

PWT	1.176,- 956,10	●	●	-	-	●	-
-----	-------------------	---	---	---	---	---	---



S-line

SQ5 / SQ5 Sportback

Farba	Čierna (OI)	Čierna (GX)			Čierna (AR)	Čierna (GX)	Červená (OR)
Športové sedadlá	• Interiér S so športovými sedadlami v látke (PWK)	• Interiér S so športovými sedadlami v kombinácii koža/umelá koža (PWL)	• Interiér S so športovými sedadlami v kombinácii mikrovláknno Dinamica/koža (PWN)	• Interiér S so športovými sedadlami v čiernej koži (PWO)	• Interiér S so športovými sedadlami v kombinácii mikrovláknno Dinamica/koža (PWN)	• Interiér S so športovými sedadlami v čiernej koži (PWO)	• Interiér S so športovými sedadlami v červej koži (PWV)
Stred sedadlie	čierna	čierna			čierna	čierna	arras červená
Bočná časť sedadiel	čierna	čierna			čierna	čierna	arras červená
Farebné prešívanie poťahu sedadla	kardamom béžová	sivá stahl			express červená	sivá stahl	sivá stahl
Vrch palubnej dosky	čierna	čierna			čierna	čierna	čierna
Spodná časť palubnej dosky	čierna	čierna			čierna	čierna	čierna
Koberec	čierna	čierna			čierna	čierna	čierna
Strop	čierna	čierna			čierna	čierna	čierna
Vnútrotné prvky spodné a vrchné	látka	umelá koža	mikrovláknno Dinamica	mikrovláknno Dinamica	mikrovláknno Dinamica	mikrovláknno Dinamica	mikrovláknno Dinamica
Akcentujúce povrchy a ovládacie tlačidlá	čierna lesklá	čierna lesklá	čierna lesklá	čierna lesklá	čierna lesklá	čierna lesklá	čierna lesklá

Interiér S

Interiér S so športovými sedadlami v látke, čierna farba



Balík obsahuje:

- ▶ Športové sedadlá vpredu s manuálne vysúvateľnou opierkou stehien, vizuálne integrované opierky hlavy a tvarované bočné opierky sedadiel pre lepšiu bočnú oporu v zákrutách
- ▶ Stredový panel sedadiel a opierky hlavy z látky Cascade s kosoštvorcovým vzorom a vyšívavým znakom S na operadle predných sedadiel, bočné opierky sedadiel z látky Impressum s kontrastným prešívaním
- ▶ 4-smerová bedrová opierka pre predné sedadlá, elektrická s individuálnym horizontálnym a vertikálnym nastavením v 4 smeroch
- ▶ Obvodové prvky interiéru v látke Cascade: ozdobné prvky na prístrojovej doske, ako aj na dverách a laktových opierkach dverí v látke Cascade s kontrastným prešívaním na laktových opierkach dverí
- ▶ Vrchné a spodné prvky interiéru s kontrastným prešívaním: vrchná časť prístrojovej dosky a lišty dverí v čiernej farbe s kontrastným prešívaním; opierky kolien na stredovej konzole z umelej kože, ktoré ladia s farbou interiéru s kontrastným prešívaním
- ▶ Komfortná stredová laktová opierka, predná s plynulým nastavením výšky v rozsahu od 5 do 20° alebo úplne sklopná, vrátane pamäťovej funkcie
- ▶ Povrchy a ovládacie tlačidlá v lesklej čiernej farbe na stredovej konzole
- ▶ Športový kožený volant, 3-ramenný, plochá horná a spodná časť s multifunkčnými a radiaciami pádlami, obklad v chrómovom vzhľade, emblém S, rukoväť volantu z perforovanej kože a kontrastné prešívanie
- ▶ Nerezové pedále a opierka nôh
- ▶ Prahové lišty s hliníkovými vložkami, predné, osvetlené, logo S
- ▶ Strop z látky v čiernej farbe

Objednávaci kód	EUR vrát. 23% DPH EUR bez DPH	Q5 SUV	Q5 Sportback	SQ5 SUV	SQ5 Sportback	Q5 SUV/Q5 Sportback e-hybrid 220kW	Q5 SUV/Q5 Sportback e-hybrid 270kW
PWK	bez príplatku	●	●	-	-	●	-

Interiér S

Interiér S so športovými sedadlami v kombinácii koža/umelá koža, čierna



Balík obsahuje:

- ▶ Športové sedadlá vpredu s manuálne vysúvateľnou opierkou stehien, vizuálne integrované opierky hlavy a tvarované bočné opierky sedadiel pre lepšiu bočnú oporu v zákrutách
- ▶ Stredový panel sedadiel v čiernej koži; bočné opierky sedadiel a opierky hlavy z umelej kože s kontrastným prešívaním
- ▶ 4-smerová bedrová opierka pre predné sedadlá, elektrická s individuálnym horizontálnym a vertikálnym nastavením v 4 smeroch
- ▶ Obvodové prvky interiéru z umelej kože: ozdobné prvky na prístrojovej doske, ako aj na dverách a laktových opierkach dverí z umelej kože, aby ladili s vybavením interiéru s kontrastným prešívaním na laktových opierkach dverí
- ▶ Vrchné a spodné prvky interiéru s kontrastným prešívaním: vrchná časť prístrojovej dosky a lišty dverí v čiernej farbe s kontrastným prešívaním; opierky kolien na stredovej konzole z umelej kože, ktoré ladia s farbou interiéru s kontrastným prešívaním
- ▶ Komfortná stredová laktová opierka, predná s plynulým nastavením výšky v rozsahu od 5 do 20° alebo úplne sklopná, vrátane pamäťovej funkcie
- ▶ Povrchy a ovládacie tlačidlá v čiernej lesklej farbe na stredovej konzole
- ▶ Športový kožený volant, 3-ramenný, plochá horná a spodná časť s multifunkčnými a radiáciami pádlami, obloženie v chrómovom vzhľade, emblém S, rukoväťe volantu z perforovanej kože a kontrastné prešívanie
- ▶ Nerezové pedále a opierka nôh
- ▶ Prahové lišty s hliníkovými vložkami, predné, osvetlené, logo S
- ▶ Strop v látke v čiernej farbe

Objednávaci kód	EUR vrát. 23% DPH EUR bez DPH	Q5 SUV	Q5 Sportback	SQ5 SUV	SQ5 Sportback	Q5 SUV/Q5 Sportback e-hybrid 220kW	Q5 SUV/Q5 Sportback e-hybrid 270kW
PWL	698,- 567,48	●	●	-	-	●	○

Interiér S

Interiér S so športovými sedadlami v kombinácii mikrovlákna Dinamica/koža v čiernej farbe



Balík obsahuje:

- ▶ Športové sedadlá, vpredu s manuálne vysúvateľnou opierkou stehien, manuálne nastaviteľná výška pásov, vizuálne integrované opierky hlavy, tvarované bočné opierky sedadiel pre lepšiu bočnú oporu pri prejazde zákrutami, lem v hornej časti operadla s reliéfom S
- ▶ Nappa, čierna s kosoštvorcovým vzorom, bočné opierky sedadiel a opierky hlavy z jemnej kože Nappa v čiernej farbe s kontrastným prešívaním (čalúnenie sedadiel vzadu vizuálne zladené s prednými sedadlami)
- ▶ Predné sedadlá, elektricky nastaviteľné s elektrickým nastavením výšky sedadla, pozdĺžnej polohy sedadla, uhla sedadla a sklonu operadla, ako aj manuálne nastavenie opierky stehien a pneumatické nastavenie bočných opierok operadla
- ▶ Bedrová opierka, pneumaticky nastaviteľná s masážnou funkciou pre predné sedadlá
- ▶ Obvodové prvky interiéru z mikrovlákna Dinamica: ozdobné prvky na prístrojovej doske, ako aj na dverách a laktových opierkach dverí z mikrovlákna Dinamica, čierna, s kontrastným prešívaním na laktových opierkach dverí
- ▶ Vrchné a dolné prvky interiéru s kontrastným prešívaním: vrchná časť prístrojovej dosky a lišty dverí v čiernej farbe s kontrastným prešívaním; opierky kolien na stredovej konzole z mikrovlákna Dinamica, ktoré ladia s farbou interiéru s kontrastným prešívaním
- ▶ Komfortná stredová laktová opierka, predná s plynulým nastavením výšky v rozsahu od 5 do 20° alebo úplne sklopná, vrátane pamäťovej funkcie
- ▶ Povrchy a ovládacie tlačidlá v čiernej lesklej farbe na stredovej konzole
- ▶ Športový kožený volant, 3-ramenný, plochá horná a spodná časť s multifunkčnými a radiáciami pádlami, obklad v chrómovej vzhľade, emblém S, rukoväť volantu z perforovanej kože a kontrastné prešívanie
- ▶ Nerezové pedále a opierka nôh
- ▶ Prahové lišty s hliníkovými vložkami, predné, osvetlené, logo S
- ▶ Strop z látky v čiernej farbe

Objednávaci kód	EUR vrát. 23% DPH EUR bez DPH	Q5 SUV	Q5 Sportback	SQ5 SUV	SQ5 Sportback	Q5 SUV/Q5 Sportback e-hybrid 220kW	Q5 SUV/Q5 Sportback e-hybrid 270kW
PWN	1.937,- 1.574,80	●	●	○	○	●	-
	399,- 324,39	-	-	-	-	-	●

Interiér S

Interiér S so športovými sedadlami v čiernej koži



Balík obsahuje:

- ▶ Športové sedadlá, vpredu s manuálne vysúvateľnou opierkou stehien, manuálne nastaviteľná výška pásov, vizuálne integrované opierky hlavy, tvarované bočné opierky sedadiel pre lepšiu bočnú oporu pri prejazde zákrutami, lem v hornej časti operadla s reliéfom S
- ▶ Nappa, čierna s kosoštvorcovým vzorom, bočné opierky sedadiel a opierky hlavy z jemnej kože Nappa v čiernej farbe s kontrastným prešívaním (čalúnenie sedadiel vzadu vizuálne zladené s prednými sedadlami)
- ▶ Predné sedadlá, elektricky nastaviteľné s elektrickým nastavením výšky sedadla, pozdĺžnej polohy sedadla, uhla sedadla a sklonu operadla, ako aj manuálne nastavenie opierky stehien a pneumatikové nastavenie bočných opierok operadla
- ▶ Bedrová opierka, pneumatikovo nastaviteľná s masážnou funkciou pre predné sedadlá
- ▶ Obvodové prvky interiéru z mikrovlákná Dinamica: ozdobné prvky na prístrojovej doske, ako aj na dverách a lakťových opierkach dverí z mikrovlákná Dinamica, čierna, s kontrastným prešívaním na lakťových opierkach dverí
- ▶ Vrchné a dolné prvky interiéru s kontrastným prešívaním: vrchná časť prístrojovej dosky a lišty dverí v čiernej farbe s kontrastným prešívaním; opierky kolien na stredovej konzole z mikrovlákná Dinamica, ktoré ladia s farbou interiéru s kontrastným prešívaním
- ▶ Komfortná stredová lakťová opierka, predná s plynulým nastavením výšky v rozsahu od 5 do 20° alebo úplne sklopná, vrátane pamäťovej funkcie
- ▶ Povrchy a ovládacie tlačidlá v čiernej lesklej farbe na stredovej konzole
- ▶ Športový kožený volant, 3-ramenný, plochá horná a spodná časť s multifunkčnými a radiaciami pádlami, obklad v chrómovom vzhľade, emblém S, rukoväťe volantu z perforovanej kože a kontrastné prešívanie
- ▶ Nerezové pedále a opierka nôh
- ▶ Prahové lišty s hliníkovými vložkami, predné, osvetlené, logo S
- ▶ Strop z látky v čiernej farbe

Objednávaci kód	EUR vrát. 23% DPH EUR bez DPH	Q5 SUV	Q5 Sportback	SQ5 SUV	SQ5 Sportback	Q5 SUV/Q5 Sportback e-hybrid 220kW	Q5 SUV/Q5 Sportback e-hybrid 270kW
PWO	3.250,- 2.642,28	●	●	-	-	●	-
	1.668,- 1.365,04	-	-	-	-	-	●
	1.406,- 1.143,09	-	-	●	●	-	-

Interiér S

Interiér S so športovými sedadlami v červenej koži

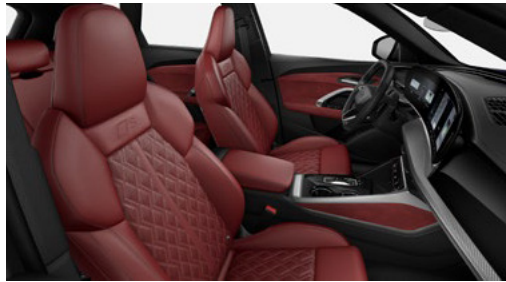

Balík obsahuje:

- ▶ Športové sedadlá vpredú s manuálne vysúvateľnou opierkou stehien, vizuálne integrované opierky hlavy a tvarované bočné opierky sedadiel pre lepšiu bočnú oporu v zákrutách
- ▶ Červená Arras s kosoštvorcovým vzorom, bočné opierky sedadiel a opierky hlavy v jemnej koži Nappa, červená Arras; s kontrastným prešívaním (čalúnenie sedadiel vzadu vizuálne zladené s prednými sedadlami)
- ▶ Predné sedadlá, elektricky nastaviteľné s elektrickým nastavením výšky sedadla, pozdĺžnej polohy sedadla, uhla sedadla a sklonu operadla, ako aj manuálneho nastavenia opierky stehien
- ▶ Bedrová opierka, pneumaticky nastaviteľná s masážnou funkciou pre predné sedadlá
- ▶ Horné a spodné prvky interiéru z mikrovlákná Dinamica
- ▶ Ozdobné prvky na prístrojovej doske, ako aj na dverách a laktových opierkach dverí z mikrovlákná Dinamica, kontrastné prešívanie na laktových opierkach dverí, opierky kolien na stredovej konzole z mikrovlákná Dinamica s kontrastným prešívaním
- ▶ Horná časť prístrojovej dosky, čierna s kontrastným prešívaním
- ▶ Komfortná stredová laktová opierka, predná s plynulým nastavením výšky v rozsahu od 5 do 20° alebo úplne sklopná, s pamäťovou funkciou
- ▶ Akcentujúce povrchy a ovládacie tlačidlá, lesklá čierna pre prvky na prístrojovej doske, obklady dverí a stredovú konzolu
- ▶ Športový kožený volant, 3-ramenný, plochá horná a spodná časť s multifunkčnými a radiaciami pádlami, obloženie v chrómovom vzhľade, emblém S, rukoväťe volantu z perforovanej kože a kontrastné prešívanie
- ▶ Nerezové pedále a opierka nôh
- ▶ Prahové lišty s hliníkovými vložkami, predné, osvetlené, logo S
- ▶ Strop z látky v čiernej farbe

Objednávaci kód	EUR vrát. 23 % DPH EUR bez DPH	Q5 SUV	Q5 Sportback	SQ5 SUV	SQ5 Sportback	Q5 SUV/Q5 Sportback e-hybrid 220kW	Q5 SUV/Q5 Sportback e-hybrid 270kW
PWV	1.406,- 1.143,09	-	-	●	●	-	-

Ďalšie prvky interiéru

		Objednávaci kód	EUR vrát. 23% DPH EUR bez DPH	Q5 SUV	Q5 Sportback	SQ5 SUV	SQ5 Sportback	Q5 SUV/Q5 Sportback e-hybrid 220kW	Q5 SUV/Q5 Sportback e-hybrid 270kW
<p>Nástupné lišty hliníkové vpredu a vzadu, osvetlené, bez nápisu</p> 				○	○	-	-	○	-
<p>Nástupné lišty hliníkové, osvetlené, S emblém</p> 	Upozornenie: súčasť vybraných interiérových balíkov.	VT5	súčasť balíka	●	●	○	○	●	○
<p>Pedále a opierka na nohu z ušľachtilej ocele</p> 	Upozornenie: súčasť vybraných interiérových balíkov.	VF1	súčasť balíka	●	●	○	○	●	○

● = Príplatková výbava ○ = Sériova výbava - = nemožnosť objednať.

Ďalšie prvky interiéru

4-smerová bedrová opierka pre predné sedadlá



Elektricky nastaviteľná horizontálne a vertikálne v štyroch smeroch, bedrová opierka zaisťuje uvoľnené ergonomické sedenie.

- ▶ Dobrá opora v sedadle
- ▶ Útlava pre chrbát a uvoľnenie svalov
- ▶ Polohu sedadla je možné individuálne nastaviť
- ▶ Elektricky nastaviteľné v 4 smeroch pomocou ovládacieho tlačidla

Bederné opierky pneumaticky nastaviteľné - s masážnou funkciou





Bedrová opierka má na predných sedadlách bedrové vankúšiky, ktoré sa selektívne nafukujú a vyfukujú, aby poskytli oporu bedrovej oblasti, a nastavujú sa tlačidlom bedrovej opierky na sedadle. Masážna funkcia zahŕňa tri rôzne programy vyvinuté pre ciele relaxáciu bedrovej oblasti. Tie je možné nastaviť v troch úrovniach intenzity. Programy a ich intenzita sa nastavujú na dotykovom displeji MMI. Funkciu masáže je možné zapnúť a vypnúť pomocou tlačidla na priamu masáž alebo MMI. Masáž trvá približne 10 minút.

Upozornenie: súčasť interiérových balíkov PWO a PWV

Objednávaci kód	EUR vrát. 23 % DPH EUR bez DPH	Q5 SUV	Q5 Sportback	SQ5 SUV	SQ5 Sportback	Q5 SUV/Q5 Sportback e-hybrid 220kW	Q5 SUV/Q5 Sportback e-hybrid 270kW
		○	○	○	○	○	○
816	súčasť balíka	●	●	●	●	●	●

Ďalšie prvky interiéru

		Objednávaci kód	EUR vrát. 23% DPH EUR bez DPH	Q5 SUV	Q5 Sportback	SQ5 SUV	SQ5 Sportback	Q5 SUV/Q5 Sportback e-hybrid 220kW	Q5 SUV/Q5 Sportback e-hybrid 270kW
Balík ambientného osvetlenia plus	<p>Balík ambientného osvetlenia plus obsahuje funkcie štandardného osvetlenia interiéru v bielej farbe:</p> <ul style="list-style-type: none"> ▶ LED strešný modul, predný a zadný, vrátane svetiel na čítanie ▶ Kozmetické zrkadlá, osvetlené, pre vodiča a spolujazdca ▶ Osvetlenie odkladacieho priestoru pod stredovou laktovou opierkou ▶ Osvetlenie príručnej skrinky ▶ Osvetlenie priestoru na nohy, vpredu ▶ Osvetlenie batožinového priestoru ▶ Osvetlenie interiéru od dverí batožinového priestoru <p>Balík ambientného osvetlenia plus navyše obsahuje:</p> <ul style="list-style-type: none"> ▶ Osvetlenie priestoru nôh, zadné (v bielej farbe) ▶ Stropné osvetlenie na vonkajších kľučkách dverí (v bielej farbe) ▶ Vstupné svetlá, predné a zadné (v bielej farbe) ▶ Obrysovú osvetlenie dverí, predných a zadných (farebné) ▶ Ambientné osvetlenie plôch dverí, predných a zadných (farebné) ▶ Ambientné osvetlenie kabíny Audi virtual cockpit (farebné) ▶ Držiak na pohár osvetlený (farebné) ▶ Obrysovú osvetlenie stredovej konzoly vpredu (farebné) ▶ Ambientné osvetlenie stredovej konzoly, vpredu (farebné) ▶ Priehradka na telefón s funkciou indukčného nabíjania a anténou pre mobilnú komunikáciu (farebná) ▶ Obrysovú osvetlenie pod čelným sklom (statické, farebné) 			○	○	○	○	○	○
Balík ambientného osvetlenia pro	<p>Balík ambientného osvetlenia pro obsahuje funkcie balíka ambientného osvetlenia plus:</p> <p>Balík ambientného osvetlenia pro navyše obsahuje:</p> <ul style="list-style-type: none"> ▶ Dynamické interakčné svetlo (farebné) 	QQ4	346,- 281,30	●	●	●	●	●	●



	Objednávaci kód	EUR vrát. 23% DPH EUR bez DPH	Q5 SUV	Q5 Sportback	SQ5 SUV	SQ5 Sportback	Q5 SUV/Q5 Sportback e-hybrid 220kW	Q5 SUV/Q5 Sportback e-hybrid 270kW
<p>Zadné sedadlá plus</p>  <ul style="list-style-type: none"> ▶ Nastavenie (posúvanie) dopredu/dozadu ▶ Nastavenie sklonu operadla ▶ Stredová laktová opierku s držiakmi na poháre ▶ Operadlo zadného sedadla je možné sklopiť v pomere 40:20:40 alebo úplne zložiť ▶ Diaľkové sklápanie operadla v batožinovom priestore pre dve vonkajšie časti operadla (bez samostatného diaľkového odomykania pre menšiu strednú časť) 	3NS	500,- 406,50	●	●	○	○	○	○
<p>Balík úložného priestoru</p>  <p>Balík úložného priestoru a batožinového priestoru ponúka praktické úchyty, siete a priehradky na flexibilnú a pohodlnú prepravu predmetov.</p> <p>balík obsahuje:</p> <ul style="list-style-type: none"> ▶ Úložnú sieť na zadnej strane operadiel predných sedadiel ▶ Držiak na poháre v stredovej laktovej opierke vzadu ▶ Úložný priestor na strane vodiča ▶ Uzamykateľnú priehradku v palubnej doske ▶ Sieť batožinového priestoru ▶ Sieť v ľavom výklenku batožinového priestoru ▶ Napínací popruh na ľavej strane batožinového priestoru 	QE1	180,- 146,34	●	●	○	○	○	○

Obklady interiéru

	Objednávaci kód	EUR vrát. 23% DPH EUR bez DPH	Q5 SUV	Q5 Sportback	SQ5 SUV	SQ5 Sportback	Q5 SUV/Q5 Sportback e-hybrid 220kW	Q5 SUV/Q5 Sportback e-hybrid 270kW
<p>Obklad interiéru - matný brúsený hliník s lineárnym razením, antracit</p> 	5MB	bez príplatku	●	●	○	○	●	○
<p>Obklad interiéru - matný brúsený hliník, strieborný</p> 	5MF	bez príplatku	○	○	-	-	○	-

● = Príplatková výbava ○ = Sériova výbava - = nemožnosť objednať.

Obklady interiéru

	Objednávací kód	EUR vrát. 23% DPH EUR bez DPH	Q5 SUV	Q5 Sportback	SQ5 SUV	SQ5 Sportback	Q5 SUV/Q5 Sportback e-hybrid 220kW	Q5 SUV/Q5 Sportback e-hybrid 270kW
Obklad interiéru - vápenný sediment prírodný, striebornosivý 	SMC	265,- 215,45	●	●	-	-	●	-
Obklad interiéru - orech prírodný, hnedá 	STK	265,- 215,45	●	●	-	-	●	-
Obklad interiéru - karbónová štruktúra 	SMK	564,- 458,54	●	●	●	●	●	●

Upozornenie: iba v kombinácii s vybranými ineriérovými balíkmi.

Sedadlá a komfort sedenia



Sedadlá a komfort sedenia

		Objednávaci kód	EUR vrát. 23% DPH EUR bez DPH	Q5 SUV	Q5 Sportback	SQ5 SUV	SQ5 Sportback	Q5 SUV/Q5 Sportback e-hybrid 220kW	Q5 SUV/Q5 Sportback e-hybrid 270kW
Kombinácia mikrovlákn/koža Dinamica s diamantovým prešívaním a S razením	<p>Pre predné športové sedadlá:</p> <ul style="list-style-type: none"> ▶ Stredové panely sedadla z čierneho mikrovlákn Dinamica s diamantovým prešívaním ▶ Bočné opierky sedadiel z čiernej kože ▶ Opierky hlavy v čiernej imitácii kože ▶ Kontrastné prešívanie ▶ Režba na operadlách predných sedadiel <p>Poťahy sedadiel vzadu sú opticky prispôsobené predným sedadlám.</p> <p>Upozornenie: súčasť interiéru PWN</p>	N2S	súčasť balíka	●	●	○	○	●	●
Športové sedadlá vpredu	 <p>Prispôsobené športovým ambíciám. Predné športové sedadlá s výrazným tvarom a individuálnym nastavením.</p> <p>Predné športové sedadlá majú tiež:</p> <ul style="list-style-type: none"> ▶ Manuálne vysúvateľná opierka stehien ▶ Vizuálne integrované opierky hlavy ▶ Výrazné bočné opierky sedadiel pre lepšiu bočnú oporu v zákrutách 			○	○	○	○	○	○
Komfortná stredová laktová opierka vpredu	Plynulé nastavenie výšky v rozsahu od 5 do 20° alebo možnosť úplného otvorenia s pamäťovou funkciou.			○	○	○	○	○	○
Ukotvenie detskej sedačky i-Size (vrátane ISOFIX)	Na sedadle spolujazdca v zradu v 2. rade sedadiel na krajných sedadlách vrátane dodatočného ukotvenia Top Tether			○	○	○	○	○	○
Farebné prešívanie červenou farbou	<ul style="list-style-type: none"> ▶ Kontrastné prešívanie v červenej farbe na čalúnení sedadiel, hornej časti prístrojovej dosky, kolenných opierkach na stredovej konzole, laktových opierkach dverí, športovom koženom volante a komfortnej stredovej laktovej opierke ▶ Bezpečnostné pásy, čierne s červenými okrajmi (pre predné sedadlá a vonkajšie zadné sedadlá) ▶ Koberčeky v čiernej farbe s lemovaním a kontrastným prešívaním v expresne červenej farbe 	YYB	784,- 637,40	●	●	●	●	●	●
Strop vozidla v látkovom potahu				○	○	-	-	○	-
Strop vozidla v čierom látkovom potahu	Upozornenie: súčasť vybraných interiérových balíkov.	6NQ	súčasť balíka	●	●	○	○	●	○

● = Príplatková výbava ○ = Sériová výbava - = nemožnosť objednať.

Volanty

Športový kožený volant s dvojitými lúčmi, multifunkciou a pádlami



Športový kožený multifukčný volant, 3- ramenný, plochá horná a spodná časť, s funkciou radenia

Upozornenie: iba ako súčasť interiérov PWK, PWL, PWN, PWO a PWV





Kožený 2-ramenný športový volant s multifunkciou a funkciou radenia, v hornej a dolnej časti sploštený



Objednávaci kód	EUR vrát. 23% DPH EUR bez DPH	Q5 SUV	Q5 Sportback	SQ5 SUV	SQ5 Sportback	Q5 SUV/Q5 Sportback e-hybrid 220kW	Q5 SUV/Q5 Sportback e-hybrid 270kW
		○	○	-	-	○	-
1XY	bez príplatku	●	●	○	○	●	○
2FS	253,- 205,69	●	●	-	-	●	-

● = Príplatková výbava ○ = Sériová výbava - = nemožnosť objednať.

	Objednávaci kód	EUR vrát. 23% DPH EUR bez DPH	Q5 SUV	Q5 Sportback	SQ5 SUV	SQ5 Sportback	Q5 SUV/Q5 Sportback e-hybrid 220kW	Q5 SUV/Q5 Sportback e-hybrid 270kW
Volant nastaviteľný v dvoch smeroch			<input type="checkbox"/>	<input type="checkbox"/>	<input type="checkbox"/>	<input type="checkbox"/>	<input type="checkbox"/>	<input type="checkbox"/>
Volant - elektricky nastaviteľný v dvoch smeroch 	2C7	súčasť balíka	<input checked="" type="checkbox"/>	<input checked="" type="checkbox"/>	<input checked="" type="checkbox"/>	<input checked="" type="checkbox"/>	<input checked="" type="checkbox"/>	<input checked="" type="checkbox"/>
		Upozornenie: dostupné v kombinácií s balíkom PQM						
Obklad volantu v chrómovom vzhľade			<input type="checkbox"/>	<input type="checkbox"/>	-	-	<input type="checkbox"/>	-
Obklad volantu v chrómovom vzhľade, emblém S, rukoväť volantu z perforovanej kože a kontrastné prešívanie 	6F7	súčasť balíka	<input checked="" type="checkbox"/>	<input checked="" type="checkbox"/>	<input type="checkbox"/>	<input type="checkbox"/>	<input checked="" type="checkbox"/>	<input type="checkbox"/>
		Upozornenie: súčasťou interiérov S line						
Vyhrievanie volantu	A19	súčasť balíka	<input checked="" type="checkbox"/>	<input checked="" type="checkbox"/>	<input checked="" type="checkbox"/>	<input checked="" type="checkbox"/>	<input checked="" type="checkbox"/>	<input checked="" type="checkbox"/>
		Upozornenie: dostupné iba v rámci balíka PYE						

Klimatizácia

		Objednávaci kód	EUR vrát. 23% DPH EUR bez DPH	Q5 SUV	Q5 Sportback	SQ5 SUV	SQ5 Sportback	Q5 SUV/Q5 Sportback e-hybrid 220kW	Q5 SUV/Q5 Sportback e-hybrid 1270kW
<p>Komfortná automatická klimatizácia - 1-zónová</p> <p>Automatická 1-zónová klimatizácia zahŕňa:</p> <ul style="list-style-type: none"> ▶ Elektronické ovládanie teploty vzduchu, množstva a distribúcie ▶ 3 voliteľné štýly klimatizácie na individualizáciu objemu vzduchu v automatickom režime ▶ Režim ECO pre klimatizáciu s optimalizovanou účinnosťou, najmä pre chladenie ▶ A/C MAX: Maximálny chladiaci výkon klimatizačného systému je možné aktivovať stlačením tlačidla. ▶ Riadenie závislé od polohy slnka a slnečného žiarenia ▶ Vetracie otvory v zadnej časti nôh ▶ automatické ovládanie recirkulácie vzduchu ▶ Kabínový vzduchový filter PM 2,5 odlučujúci prach a pachy, ktorý znižuje zaťaženie interiéru vozidla s prachovými časticami, pachmi a alergénmi a prispieva najmä k zlepšeniu vnútorného ovzdušia môže poskytnúť dlhodobu stabilnú filtráciu jemného prachu pre veľmi malé častice s priemerom menším ako 2,5 µm (napr. nanovláknó) sú podporované ▶ Personalizácia nastavení klímy prostredníctvom identifikácie kľúča ▶ Tlačidlá na odmrazovanie predných a zadných okien na displeji MMI touch 				○	○	-	-	-	-
<p>Komfortná automatická klimatizácia - 3-zónová</p>  <p>3-zónová komfortná automatická klimatizácia zahŕňa:</p> <ul style="list-style-type: none"> ▶ Elektronické ovládanie teploty, množstva a distribúcie vzduchu individuálne pre stranu vodiča a spolujazdca a 2. rad sedadiel ▶ 3 voliteľné štýly klimatizácie na individualizáciu objemu vzduchu v automatickom režime ▶ Voľne konfigurovateľné ovládacie panely pre preferované funkcie klimatizácie s priamym prístupom ▶ Režim ECO pre klimatizáciu s optimalizovanou účinnosťou, najmä pre chladenie ▶ A/C MAX: Maximálny chladiaci výkon klimatizačného systému je možné aktivovať stlačením tlačidla. ▶ Ovládanie podľa zóny v závislosti od polohy slnka a slnečného žiarenia ▶ Komfortný asistent so 4 preddefinovanými programami klimatizácie, každý priamo pomocou tlačidla na displeji MMI touch možno aktivovať ▶ Prídavný ovládací panel klimatizácie na nastavenie teploty zadného priestoru v zadnej stredovej konzole ▶ Vetracie otvory v stredovej konzole av priestore pre nohy vzadu ▶ automatická regulácia recirkulačného vzduchu so snímačom vlhkosti a kvality vzduchu (napr. pre výfukové plyny) ▶ Kabínový vzduchový filter PM 2,5 odlučujúci prach a pachy, ktorý znižuje zaťaženie interiéru vozidla s prachovými časticami, pachmi a alergénmi a prispieva najmä k zlepšeniu vnútorného ovzdušia môže poskytnúť dlhodobu stabilnú filtráciu jemného prachu pre veľmi malé častice s priemerom menším ako 2,5 µm (napr. nanovláknó) sú podporované ▶ Personalizácia nastavení klímy prostredníctvom identifikácie kľúča ▶ Tlačidlá na odmrazovanie predných a zadných okien na displeji MMI touch <p>Upozornenie: dostupné iba v rámci balíka PYC</p>	9AQ	súčasť balíka		●	●	○	○	○	○

Klimatizácia

		Objednávaci kód	EUR vrát. 23% DPH EUR bez DPH	Q5 SUV	Q5 Sportback	SQ5 SUV	SQ5 Sportback	Q5 SUV/Q5 Sportback e-hybrid 220kW	Q5 SUV/Q5 Sportback e-hybrid 270kW
Sedadlá vpredu vyhrievané s oddelenou reguláciou pre vodiča a spolujazdca	Vyhrievanie sedadiel vyhrieva stred sedadla a operadla aj v spojení s koženým čalúnením a športovými sedadlami vpredu aj bočné opierky predných sedadiel. Vyhrievanie sedadiel vodiča a spolujazdca je možné na dotykovom displeji MMI individuálne nastaviť do troch úrovní. Funkciu vyváženia klímy sedadla je možné použiť na vyhrievanie operadla sedadla a povrchu sedadla predných sedadiel prostredníctvom dotykového displeja MMI regulovať individuálne.			○	○	○	○	○	○
Sedadlá vyhrievané predné a dve zadné krajné v 2. rade s oddelenou reguláciou	Vyhrievanie sedadiel ohrieva stredové panely sedadla a operadlá predných a vonkajších zadných sedadiel. Kožený interiér a športové sedadlá vpredu zahŕňajú aj bočné opierky predných sedadiel. Vyhrievanie sedadiel vodiča a spolujazdca je možné na dotykovom displeji MMI individuálne nastaviť do troch úrovní. Funkciu vyváženia klímy sedadla je možné použiť na vyhrievanie operadla sedadla a povrchu sedadla predných sedadiel prostredníctvom dotykového displeja MMI regulovať individuálne. Vonkajšie zadné sedadlá je možné nastaviť aj samostatne v troch stupňoch. Ovládanie prebieha buď v MMI touch displej alebo priamo na paneli ovládania klimatizácie na stredovej konzole. Upozornenie: dostupné iba v rámci balíka PYE.	4A4	súčasť balíka	●	●	●	●	●	●
Komfortná prípadná klimatizácia	<ul style="list-style-type: none"> ▶ Ochladzuje alebo ohrieva interiér pred začiatkom cesty ▶ Možnosť individuálne nastaviť požadovanú teplotu ▶ Samostatná aktivácia pre jednotlivé sedadlá ▶ Spustenie a nastavenie cez MMI alebo pomocou aplikácie myAudi 	GA2	173,- 140,65	-	-	-	-	●	●
Prídavné kúrenie a ventilácia	Majte vo vozidle vždy tú správnu komfortnú teplotu – s účinnou klimatizáciou, ktorá vozidlo v zime predhreje a v lete dobre vychladí. Prídavné kúrenie ohrieva interiér a odstraňuje námrazu z okien bez naštartovania motora. Môžete si vybrať medzi režimami vykurovania „odmrazovať“ (iba pre okná) a „teplo“ (prídavné predohrev interiéru). Prídavné vetranie dodáva čerstvý vzduch a znižuje vnútornú teplotu. Obe funkcie je možné aktivovať pomocou aplikácie myAudi a v MMI pomocou časovača. V spojení s tiesňovým volaním Audi connect & Servis s Audi connect Remote & Control sa dá prídavné kúrenie pohodlne naprogramovať cez aplikáciu myAudi. Upozornenie: v kombinácii s jedným z Tech balíkov.	9M1	1.788,- 1.453,66	●	●	●	●	-	-

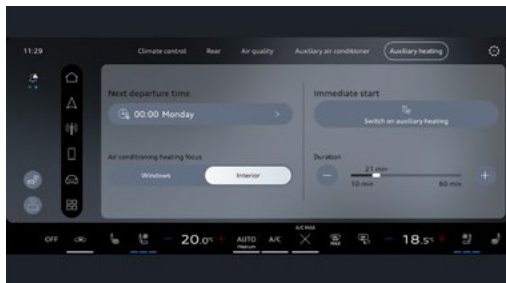

Klimatizácia

		Objednávaci kód	EUR vrát. 23% DPH EUR bez DPH	Q5 SUV	Q5 Sportback	SQ5 SUV	SQ5 Sportback	Q5 SUV/Q5 Sport- back e-hybrid 220kW	Q5 SUV/Q5 Sport- back e-hybrid 270kW
Balík klimatizácie	<p>obsahuje:</p> <p>Funkcie 3-zónovej luxusnej automatickej klimatizácie:</p> <ul style="list-style-type: none"> ▶ Elektronické ovládanie teploty, objemu a distribúcie vzduchu individuálne pre vodiča a spolujazdca a druhý rad sedadiel ▶ Samostatné ovládanie klimatizácie v stredovej konzole vzadu na nastavenie teploty v zadnej časti vozidla ▶ Vnútorň filter PM2.5 na odstraňovanie prachu a pachov pomáha znižovať koncentráciu prachových častíc menších ako 2,5 μm, pachov a alergénov v interiéri vozidla ▶ Prispôsobenie klimatizácie pomocou nastavenia s kódom kľúča ▶ Aktivácia odmrzovania čelného a zadného skla prostredníctvom dotykového displeja MMI touch 	PYC	841,- 683,74	●	●	○	○	○	○
Balík klimatizácie na zimu	<p>obsahuje:</p> <ul style="list-style-type: none"> ▶ Vyhrievanie volantu ▶ Vyhrievanie sedadiel vpredu a vzadu <p>Upozornenie: iba v kombinácii s jedným z tech balíkov.</p>	PYE	669,- 543,91	●	●	●	●	●	●

Komfort a funkčnost

		Objednávaci kód	EUR vrát. 23% DPH EUR bez DPH	Q5 SUV	Q5 Sportback	SQ5 SUV	SQ5 Sportback	Q5 SUV/Q5 Sportback e-hybrid 220kW	Q5 SUV/Q5 Sportback e-hybrid 270kW
Elektronický imobilizér				○	○	○	○	○	○
Komfortný kľúč bez funkcie Safelock				○	○	○	○	○	○
Komfortný kľúč s funkciou Safelock	Upozornenie: iba v kombinácii so 7AL.	4K6	576,- 468,29	●	●	●	●	●	●
Digitálny kľúč	<ul style="list-style-type: none"> ► Uzamykanie, odomykanie a autorizácia spustenia pomocou smartfónu alebo inteligentných hodínok ► Možné vytvoriť až 5 digitálnych kľúčov od vozidla (každý je možné použiť aspoň na 2 kompatibilných mobilných zariadeniach) ► Pohodlné vydávanie a správa digitálnych kľúčov od vozidla v aplikácii myAudi alebo v peňaženke ► NFC karta pre rýchle zdieľanie s tretími stranami (napr. parkovanie s obsluhou, servisná dielňa) (Dostupnosť digitálneho kľúča ako aj jednotlivých funkcií závisí od právnych predpisov v jednotlivých krajinách, konkrétneho vybavenia, použitého mobilného zariadenia a jeho operačného systému, ako aj od nastavení požadovanej aplikácie).			○	○	○	○	○	○
Alarm	Upozornenie: iba v kombinácii s 4K6.	7AL	576,- 468,29	●	●	●	●	●	●
Vnútorné spätné zrkadlo s manuálnou clonou				○	○	-	-	○	-
Vnútorné spätné zrkadlo automaticky zacloniteľné	Upozornenie: súčasť balíkov PQK, PQL a PQM.	4L6	súčasť balíka	●	●	○	○	●	○
Vonkajšie spätné zrkadlá elektricky nastaviteľné, vyhrievané				○	○	-	-	○	-
Vonkajšie spätné zrkadlá, elektricky nastaviteľné, vyhrievané a sklopné, automaticky zatmaviteľné na oboch stranách	Upozornenie: súčasť balíkov PQK, PQL a PQM.	6XK	súčasť balíka	●	●	○	○	●	○

Komfort a funkčnost

	Objednávací kód	EUR vrát. 23% DPH EUR bez DPH	Q5 SUV	Q5 Sportback	SQ5 SUV	SQ5 Sportback	Q5 SUV/Q5 Sportback e-hybrid 220kW	Q5 SUV/Q5 Sportback e-hybrid 270kW
Elektrické otváranie a zatváranie veka batožinového priestoru			○	○	○	○	○	○
Deliača sieť	3CX	127,- 103,25	●	●	●	●	●	●
Ovládacie tlačidlá v lesklej čiernej farbe			○	○	○	○	○	○
Vrchná časť prístrojovej dosky v čiernej farbe s kontrastným prešíváním v šedej farbe			○	○	○	○	○	○
Horné prvky interiéru z látky Cascade, spodné prvky interiéru z umelej kože	Upozornenie: súčasť interiéru PWK. Q8C	súčasť balíka	○	○	-	-	○	-
Prvky interiéru z mikrovlákna Dinamica	Upozornenie: súčasť interiéru PWN a PWO. Q8D	súčasť balíka	●	●	○	○	●	●
Vrchné a spodné vnútorné prvky v umelej koži			○	○	-	-	○	○
Koberčeky látkové vpredu a vzadu			○	○	○	○	○	○
12-V- zásuvka na strekovej konzole			○	○	○	○	○	○
Fajčiarska výbava	► Zapaľovač cigariet (12 voltov) ► Odnímateľný popolník s vekom 9JD	58,- 47,16	●	●	●	●	●	●
Dial'kové otváranie garáže	Upozornenie: dostupné v kombinácií s balíkom PQM VC2	289,- 234,96	●	●	●	●	●	●



● = Príplatková výbava ○ = Sériova výbava - = nemožnosť objednať.

Technologie





Licht Sitze Türen Service Mehr



comfort efficiency offroad individual drive select

A/C Menu MAX 19.5°C

Home, Up, Bluetooth, Grid, Headphones, Power icons

Moments Elderbrook



Bluetooth icon

Play/Pause, Previous, Next icons

Übersicht

0 km/h

610 km

Wohin möchtest du?

8:15

Montag, 24. November

Hazard lights, Parking brake OFF, Volume knob, MIDI, DAB+ buttons

Navigácia, médiá a zvukový systém



Navigácia, média a zvukový systém

		Objednávací kód	EUR vrát. 23% DPH EUR bez DPH	Q5 SUV	Q5 Sportback	SQ5 SUV	SQ5 Sportback	Q5 SUV/Q5 Sportback e-hybrid 220kW	Q5 SUV/Q5 Sportback e-hybrid 270kW
<p>Audi virtual cockpit plus</p> <p>Plne digitálny 11,9-palcový prístrojový panel v technológii OLED sa vyznačuje flexibilným, jasne štruktúrovaným displejom. Rozloženie displeja závisí od zvolených režimov Audi drive select. Vybrané informácie o vozidle a jeho funkciách je možné zobraziť individuálne a podľa potreby.</p> <p>Audi virtual cockpit plus obsahuje:</p> <ul style="list-style-type: none"> ► Zobrazenie rýchlosti, spotreby, informácií o rádiu a médiách a iné ► Displej asistencie vodiča so samostatne zobrazenými navigačnými pokynmi a presným zobrazením vášho vlastného vozidla v rámci okolitej dopravy ► Trvalé zobrazenie navigačných informácií, keď je aktívne navádzanie po trase ► Oporúčanie prerušenia jazdy <p>Pomocou tlačidla VIEW na multifunkčnom volante môžete prepínať medzi rôznymi zobrazeniami. Trvalé alebo dočasné zobrazenie flexibilného obsahu (napr. palubný počítač a infotainment) je možné zvoliť pomocou tlačidiel na ľavom strane volantu.</p>				○	○	○	○	○	○
<p>MMI navigácia s MMI touch</p>  <p>Navigujte, komunikujte, informujte alebo si užívajte rozsiahlu ponuku infotainmentu. S operačným systémom, ktorý fascinuje. Vďaka brilantnému zobrazeniu na farebných displejoch s vysokým rozlíšením alebo veľkému head-up displeju s rozšírenou realitou. Rovnako vzrušujúce je ovládanie pomocou dotykového displeja, hlasové ovládanie s interakciou prirodzeného jazyka alebo vylepšené rozpoznávanie znakov.</p> <p>MMI navigácia plus s MMI touch ponúka:</p> <ul style="list-style-type: none"> ► Panoramatické displeje MMI v technológii OLED pozostávajúce z Audi virtual cockpit plus s 11,9-palcovou zobrazovacou plochou a dotykový displej MMI s uhlopriečkou 14,5 palca ► Navigačný systém so zobrazením mapy a navádzaním trasy na 14,5-palcovom farebnom displeji s vysokým rozlíšením ► Online aktualizácia máp ► 3D zobrazenie mapy s množstvom pamiatok a modelov miest ► Online dopravné informácie plus ► Vyhľadávanie MMI: textové vyhľadávanie s inteligentnými návrhmi cieľových miest počas písania ► MMI touch pre rýchle, intuitívne ovládanie – napr. zadanie cieľa pomocou rozpoznávania rukopisu, ako aj voľného pohybu a približovania na mape ► Podrobné informácie o trase: náhľad mapy, výber alternatívnych trás, body záujmu, odporúčania jazdných pruhov, výjazdy z diaľnice, podrobné mapy križovatiek a mnoho ďalšieho ► Využitie navigačných údajov na prediktívne a efektívne jazdenie, napr. rýchlostné limity ► Celé portfólio navigácie a infotainmentu Audi connect 				○	○	○	○	○	○

		Objednávaci kód	EUR vrát. 23% DPH EUR bez DPH	Q5 SUV	Q5 Sportback	SQ5 SUV	SQ5 Sportback	Q5 SUV/Q5 Sportback e-hybrid 220kW	Q5 SUV/Q5 Sportback e-hybrid 270kW
MMI experience plus	Balík obsahuje: ▶ Zvukový systém Audi ▶ USB rozhrania s vyššou nabíjacou kapacitou (2x100 wattov vzadu, 2x60 wattov v 1. rade sedadiel)	PYG	679,- 522,03	●/○	●/○	○	○	●	○
MMI experience pro	Balík obsahuje: ▶ head-up displej ▶ USB rozhrania s vyššou nabíjacou kapacitou ▶ Prémiový zvukový systém Bang & Olufsen 3D	PYH	1.833,- 1.490,24 1.382,- 1.124,39	●/-	●/-	-	-	●	●
Head-up Display	Zobrazovanie informácií zo systémov na čelné sklo. Upozornenie: iba v kombinácii s balíkom PQK, PQL alebo PQM	KS1	1.131,- 919,51	●	●	●	●	●	●
MMI displej pred spolujazdcom	10,9-palcová zobrazovacia plocha ponúka fascinujúci zážitok z infotainmentu pre osobu na sedadle spolujazdca. Dotykový displej poskytuje pasažierovi prístup k aplikáciám z Audi Application Store, vrátane širokej škály zábavy, médií a individuálne nastaviteľných dizajnov pohotovostného režimu. Vodič môže byť podporovaný pri vyhľadávaní cieľov navigácie pomocou displeja MMI pred spolujazdcom. Vďaka dynamickému súkromnému režimu nie je obrazovka viditeľná pre vodiča, akonáhle je na sedadle spolujazdca osoba. To zabraňuje rozptýleniu počas jazdy. Ak je osoba, ktorá jazdí v vozidle sama, pre displej MMI pre cestujúcich je možné zvoliť individuálne nastaviteľný pohotovostný dizajn.	JH1	915,- 743,90	●	●	●	●	●	●
	Upozornenie: iba v kombinácii s PQL a PQM								
87 Navigácia a infotainment Audi connect	Zahrňa nasledujúce služby: ▶ Asistent Audi (vybrané jazyky) ▶ Aktualizácia mapy online ▶ Navigácia so satelitnou mapou ▶ Online vyhľadávanie destinácií ▶ Online dopravné informácie plus ▶ Online body záujmu ▶ Parkovanie na ulici (vybrané mestá/ulice) ▶ Upozornenia na nebezpečenstvo ▶ Vysoko detailné 3D zobrazenie mesta ▶ Uživateľské profily ▶ Prístup k témam Služby sú poskytované prostredníctvom SIM karty pevne nainštalovanej v vozidle. Náklady na dátové pripojenie sú zahrnuté v cene služieb.			○	○	○	○	○	○

Navigácia, média a zvukový systém

		Objednávaci kód	EUR vrát. 23 % DPH EUR bez DPH	Q5 SUV	Q5 Sportback	SQ5 SUV	SQ5 Sportback	Q5 SUV/Q5 Sportback e-hybrid 220kW	Q5 SUV/Q5 Sportback e-hybrid 270kW
Digitálny rádiový tuner	Prijem závislý od lokálnej digitálnej siete.			○	○	○	○	○	○
6 pasívnych reproduktorov				○	○	-	-	○	-
Multifunkčná kamera		QK5	346,- 281,30	●	●	●	●	●	●
Audi Soundsystem	Audi soundsystem pozostáva z: ▶ 10 reproduktorov vrátane stredového reproduktora a subwoofera ▶ 6-kanálový zosilňovač s celkovým výkonom 180 wattov Nasledujúce funkcie Functions on Demand je možné zakúpiť následne: Balík vylepšenia zvuku so zvýraznením basov, oživením hudby a automatickým nastavením úrovne Virtuálny priestorový zvuk Upozornenie: súčasť balíka PYG.	9VD	súčasť balíka	●	●	○	○	●	○
Bang & Olufsen Premium sound System s 3D reprodukciovú zvuku vpredu a vzadu	Exkluzívna priestorová reprodukcia zvuku prostredníctvom 16 reproduktorov vrátane 3D-reproduktorov vpredu; súčasťou je Centrespeaker, Subwoofer a 16 kanálový zosilňovač; celkový výkon 685 Watt; 3D zvuková reprodukcia je dosiahnutá prostredníctvom strednotónových reproduktorov umiestnených v A-stĺpkoch a technológiou Fraunhofer Symphoria. Upozornenie: súčasť balíka PYH.	9VS	súčasť balíka	●	●	●	●	●	●
Audi connect Safety & Service a Audi connect Remote & Control	Služby Safety & Service obsahujú: ▶ Tiesňové volanie ▶ Online cestná asistencia ▶ Pomoc pri incidente Audi ▶ Žiadosť o servis online ▶ Prediktívne pripomenutie servisu (iba pre vybrané krajiny) ▶ Online Car Care ▶ Diaľková diagnostika vozidla Služby Remote & Control obsahujú: ▶ Stav vozidla a údaje o ceste ▶ Diaľkové zamykanie/odomykanie ▶ Diaľkové ovládanie klimatizácie ▶ Push notifikácia pre alarm proti krádeži			○	○	○	○	○	○

● = Príplatková výbava ○ = Sériova výbava - = nemožnosť objednať.

		Objednávaci kód	EUR vrát. 23% DPH EUR bez DPH	Q5 SUV	Q5 Sportback	SQ5 SUV	SQ5 Sportback	Q5 SUV/Q5 Sportback e-hybrid 220kW	Q5 SUV/Q5 Sportback e-hybrid 270kW
Audi phone box light	Umožňuje prepojenie mobilného telefónu s vozidlom; bezdrôtové indukčné dobíjanie (Qi-Standard) 15 Watt - úložná plocha na stredovej konzole 171x88mm - stav nabitia je možné zobraziť prostredníctvom MMI; podporuje Apple a Samsung Fast Charging; možnosť handsfree až pre 2 pripojené mobilné telefóny; ovládanie je možné prostredníctvom MMI, multifunkčného volantu alebo hlasových pokynov.			○	○	○	○	○	○
Audi phone box	Audi phone box obsahuje navyč oproti Audi phone box light: ▶ Zosilnený LTE/5G signál - lepšia kvalita hovoru, rýchlejší prenos dát ▶ Nižšie žiarenie mobilného telefónu v interiéri vozidla Upozornenie: iba v kombinácii s GB1	9ZE	345,- 280,49	●	●	●	●	●	●
USB rozhranie na dobíjanie pre pasažierov vpredu a vzadu	Výbavu tvorí: ▶ 2 USB-C porty s funkciou nabíjania v zadnej časti ▶ 2 rozhrania v 1. rade sedadiel Jednoduché pripojenie pomocou USB kábla s výkonom 15 wattov.			○	○	○	○	○	○
USB rozhranie s vyššou nabíjaciou kapacitou	Výbavu tvorí: ▶ 2x100 watov USB-C porty s funkciou nabíjania v zadnej časti ▶ 2x60 rozhrania v 1. rade sedadiel Jednoduché pripojenie pomocou USB kábla s výkonom 15 wattov.	U9E	súčasť balíka	●	●	●	●	●	●
Obchod s aplikáciami a Audi smartphone interface	Audi obchod s aplikáciami v MMI vozidla poskytuje prístup k veľkému výberu populárnych aplikácií, napríklad z kategórií správy a podcasty, šport a hry alebo video a zábava. Tie možno používať priamo z vozidla. Smartphone interface umožňuje prepojenie smartfónu s vozidlom a komfortné zobrazenie obsahu prostredníctvom USB pripojenia alebo bezdrôtovo na MMIdispleji; ovládanie je možné cez MMI prípadne hlasom prostredníctvom smartfónu.			○	○	○	○	○	○
Parkovací asistent Pro s funkciou diaľkového ovládania	▶ Parkovanie vpred a vzad do a z paralelných, diagonálnych a kolmých parkovacích miest ▶ Parkovanie do a z parkovacích miest s diaľkovým ovládaním prostredníctvom aplikácie myAudi ▶ Varovanie pred obrubníkom ▶ Asistent cúvania ▶ Asistent manévrovania ▶ Naučené parkovanie - rozširuje možnosti park assistu tým, že umožňuje zložitejšie parkovacie manévry na vzdialenosť až do 200 metrov pri známych, opakujúcich sa parkovacích situáciách (napr. vjazd na príjazdovú cestu). Často vykonávaný parkovací manéver je možné uložiť po tom, čo bol aspoň raz vykonaný manuálne. Pri každej ďalšej jazde systém rozpozná známe prostredie a ponúkne prevzatie parkovacieho procesu. Vodič musí byť sedieť na mieste vodiča, alebo ovládať proces prostredníctvom aplikácie myAudi na smartfóne. Parkovací manéver musí byť neustále sledovaný. Upozornenie: dostupné iba v kombinácii s PQM	FT5	965,- 784,55	●	●	●	●	●	●

● = Príplatková výbava ○ = Sériová výbava – = nemožnosť objednať.

Asistenčné systémy



Asistenčné systémy

		Objednávaci kód	EUR vrát. 23% DPH EUR bez DPH	Q5 SUV	Q5 Sportback	SQ5 SUV	SQ5 Sportback	Q5 SUV/Q5 Sportback e-hybrid 220kW	Q5 SUV/Q5 Sportback e-hybrid 270kW
Ukazovateľ dopravného značenia	Informácie o polohe a automatické zobrazovanie dopravných značiek, ako sú zóny zákazu predbiehania a obmedzenia rýchlosti, vrátane požiadaviek na rýchlosť v závislosti od situácie a času dňa v Audi virtual cockpit plus.			○	○	○	○	○	○
Kamera vzadu				○	○	○	○	○	○
360° kamera celého okolia vozidla	<p>Pre jednoduchšie parkovanie a manévrovanie zobrazujú štyri kamery s priestorovým výhľadom rôzne pohľady na bezprostredné okolie vozidla.</p> <p>Na dotykovom displeji MMI touch sa zobrazujú nasledujúce pohľady:</p> <ul style="list-style-type: none"> ► Virtuálny pohľad zhora poskytuje prehľad o celej parkovacej situácii, čo znamená, že dodávka sa dá presnejšie manévrovať do parkovacieho miesta ► Panoramatický pohľad spredu a zozadu pre lepší výhľad pri vychádzaní z úzkych parkovacích miest alebo vjazdov do dvor ► Zobrazenie predných alebo zadných kolies pre lepší výhľad pri priblížení sa k obrubníku ► Pohľad pri cúvaní s vodiacími prvkami pre kolmé parkovanie a pripojenie prívosov <p>Upozornenie: súčasť balíkov PQK a PQL.</p>	KA4	súčasť balíka	●	●	●	●	●	●
3D a 360° kamera celého okolia vozidla	<p>Pre jednoduchšie parkovanie a manévrovanie zobrazujú štyri kamery s priestorovým výhľadom rôzne pohľady na bezprostredné okolie vozidla. Na dotykovom displeji MMI touch sa zobrazujú nasledujúce pohľady:</p> <ul style="list-style-type: none"> ► Plynule otočný a približiteľný 3D pohľad na exteriér vrátane virtuálneho pohľadu zhora (vtáčia perspektíva) na vozidlo a okolie ► V prípade potreby je možné 3D model spriehľadniť ► Zobrazenie predných alebo zadných kolies pre lepší výhľad pri priblížení sa k obrubníku ► Pohľad pri cúvaní s vodiacími prvkami pre kolmé parkovanie a pripojenie prívosov ► Pohľad z prednej kamery s vodiacími prvkami ► Panoramatický pohľad (cca 180°) spredu a zozadu <p>Upozornenie: súčasť balíka PQM</p>	KA6	súčasť balíka	●	●	●	●	●	●
Adaptívny tempomat	Adaptívny tempomat poskytuje podporu tým, že udržiava nastavenú rýchlosť a vzdialenosť od vpredu idúceho vozidla do značnej miery konštantnú v rámci kontrolného rozsahu.			○	○	○	○	○	○

● = Príplatková výbava ○ = Sériová výbava – = nemožnosť objednať.

Asistenčné systémy

		Objednávaci kód	EUR vrát. 23% DPH EUR bez DPH	Q5 SUV	Q5 Sportback	SQ5 SUV	SQ5 Sportback	Q5 SUV/Q5 Sportback e-hybrid 220kW	Q5 SUV/Q5 Sportback e-hybrid 270kW
Obmedzovač rýchlosti založený na dopravných značkách	Keď je aktivovaný obmedzovač rýchlosti založený na dopravných značkách, rýchlosť je možné ovládať pomocou akcelerátora ako obvykle. Tá je však obmedzená na automaticky nastavenú rýchlosť, ktorú zistí systém. Nastavené rýchlosti vychádzajú z rýchlostných limitov z uložených máp a z rozpoznávania dopravných značiek na základe kamery. Zobrazí sa aktuálne nastavený rýchlostný limit a – ak je dostupný – rýchlostný limit pred vami. Automaticky nastavené rýchlosti je možné meniť aj manuálne a je možné zabrániť prijatiu nadchádzajúcich rýchlostných limitov. Systém sa ovláda pomocou samostatnej páčky stĺpika riadenia. Režim obmedzovača rýchlosti je možné dočasne deaktivovať alebo prepísať pomocou kickdownu.			○	○	○	○	○	○
Pokročilý asistent pozornosti vodiča	Systém upozorní vodiča vizuálne a/alebo akusticky, ak zaznamená stratu pozornosti, napríklad spôsobenú rozptýlením alebo únavou.			○	○	○	○	○	○
Adaptívny asistent jazdy plus	Komfort jazdy sa dá zvýšiť najmä na dlhých cestách. Podporným zásahom do riadenia systém pomáha udržať vozidlo v strede jazdného pruhu. Zároveň sa udržiava konštantná nastavená rýchlosť, prispôsobuje sa rýchlosť v zákrutách a reguluje sa vzdialenosť od vozidiel idúcich vpredu. Systém pomocou rôznych senzorov neustále monitoruje okolie vozidla. Patrí medzi ne radarový senzor inštalovaný v prednej časti vozidla, predná kamera a ultrazvukové senzory. Okrem toho, v závislosti od regiónu sa na zlepšenie jazdného správania používajú mapové údaje s vysokým rozlíšením a údaje o rojoch z iných vozidiel vypočítané v cloude. Vďaka veľkému množstvu zahrnutých parametrov umožňuje adaptívny tempomat plus komfortnú jazdu. Upozornenie: iba v kombinácii s PQL a PQM.	GJ7	807,- 656,10	●	●	●	●	●	●
Upozornenie pri opustení jazdného pruhu	Systém upozorní na neúmyselné opustenie jazdného pruhu bez smerovky, monitoruje jazdné pruhy, udržuje líniu prostredníctvom korigujúcich zásahov do riadenia. Systém má funkčný dosah od cca 65 km/h.			○	○	○	○	○	○
92 Systém monitorovania jazdného pruhu vrátane núdzového asistenta	Navyše k upozorneniu pri opustení jazdného pruhu núdzový asistent rozpozná v rámci limitov systému, keď je vodič neaktívny. V takýchto prípadoch varuje vizuálne, akusticky a hmatom. Ak nereaguje, systém prevezme kontrolu nad vozidlom a zastaví ho v jeho vlastnom jazdnom pruhu. Pritom sa aktivujú opatrenia na ochranu cestujúcich, ako je utiahnutie bezpečnostných pásov a spustenie procesu zatvárania okien a panoramatickej presklenej strechy (ak je k dispozícii), a vozidlo je pripravené na záchranu osôb sediacich vo vozidle. Ak je k dispozícii, uskutoční sa automatické tiesňové volanie. Upozornenie: súčasť balíkov PQL a PQM	615	súčasť balíka	●	●	●	●	●	●

		Objednávaci kód	EUR vrát. 23% DPH EUR bez DPH	Q5 SUV	Q5 Sportback	SQ5 SUV	SQ5 Sportback	Q5 SUV/Q5 Sport- back e-hybrid 220kW	Q5 SUV/Q5 Sport- back e-hybrid 270kW
<p>Upozornenie pri zmene jazdného pruhu</p>  <p>Výbava obsahuje:</p> <ul style="list-style-type: none"> ▶ Upozornenie na zmenu jazdného pruhu (Side assist) ▶ Výstraha pri vystupovaní ▶ Zadný asistent priečnej premávky ▶ Zadný asistent odbočovania <p>Systém využíva radarové senzory na sledovanie dopravných udalostí za vozidlom a vedľa neho. Upozorňuje na blížiace sa alebo plávajúce vozidlá v oblasti detekcie. V prípade situácie, ktorá je klasifikovaná ako kritická pre zmenu jazdného pruhu, je varovanie vydávané displejmi na príslušných vonkajších zrkadlách a displejom na integrovanom displeji asistencie vodiča (IFA) v združenom prístroji. Ak aj napriek tomu dôjde k zmene jazdného pruhu a hrozí kolízia, vodič bude opäť vizuálne a akusticky upozornený. Varovanie pri ovystupovaní upozorňuje na možnú kolíziu s rozpoznanou premávkou približujúcou sa zozadu pri otvorení dverí na stojacom vozidle. Výstražná lišta vo dverách a LED displej na vonkajšom spätnom zrkadle na dotknutej strane sa rozsvieti. Zároveň sa otvorenie dverí sa krátko oneskorí a zaznie akustický varovný signál. Zadný asistent priečnej premávky dokáže pri cúvaní upozorniť na možnú kolíziu s blížiacou sa krížovou premávkou. Systém varuje vodiča vizuálne (pohľad z parkovania) na stredovom displeji a akusticky a môže tiež vykonať brzdný zásah pri cúvaní v situáciách, ktoré sú uznané za obzvlášť kritické. Zadný asistent otáčania podporuje otáčanie na križovatkách, odbočovaní, vjazdoch do dvora a garáží tým, že vás informuje o bicykloch alebo iných vozidlách prichádzajúcich zozadu. Ak sa zistí úmysel vodiča odbočiť a vozidlo je klasifikované ako kritické, displej sa rozsvieti na príslušnom vonkajšom zrkadle. Pri odbočovaní je prípadná kolízia vizuálne signalizovaná jasným svetlom blikajúci displej a akustická výstraha. Okrem toho systém poskytuje informácie, aj keď vozidlo pri výjazde stojí na paralelnom parkovacom mieste o predmety približujúce sa zozadu.</p> <p>Upozornenie: súčasť balíkov PQQ, PQL a PQM</p>	79H	súčasť balíka	●	●	●	●	●	●	
<p>Asistent vyhýbania a asistent odbočovania vpredu</p> <p>Asistent vyhýbania môže pomôcť nasmerovať vozidlo okolo prekážky v situácii vyhýbania, ktorá sa považuje za kritickú. Ak sa jazdiaca osoba po akútnom upozornení aktívne vyhýba prekážke, asistent vyhýbania ju podporí pri korekcii uhla natočenia volantu cieľným pribrzdením kolies a použitím malého krútiaceho momentu riadenia. Asistent vyhýbania je k dispozícii v rozsahu rýchlosti približne 30 až 150 km/h a vyžaduje, aby vodič počas celého manévru aktívne riadil. Pri rozjazde alebo pomalej jazde do rýchlosti 25 km/h dokáže predný asistent odbočovania brzdami zabezpečiť, aby vozidlo pri odbočovaní nenarazilo do protiidúceho. Akonáhle sa aktivuje smerovka, asistent odbočovania sleduje protiidúci jazdný pruh. Brzdný zásah zaisťuje udržanie auta vo vlastnom jazdnom pruhu. Informácie o zásahu poskytuje displej v Audi virtual cockpit plus.</p>			○	○	○	○	○	○	

		Objednávací kód	EUR vrát. 23 % DPH EUR bez DPH	Q5 SUV	Q5 Sportback	SQ5 SUV	SQ5 Sportback	Q5 SUV/Q5 Sportback e-hybrid 220kW	Q5 SUV/Q5 Sportback e-hybrid 270kW
Asistent priečnej premávky vpredu	Predný asistent priečnej premávky monitoruje prednú a bočnú časť vozidla v oblasti križovatiek a výjazdov pomocou radarových snímačov inštalovaných v prednej časti vozidla. V rámci hraníc systému sa približujú, pohybujú objekty ako napr zistené autá. Systém funguje v rozsahu rýchlosti do 65 km/h. V situáciách označených ako kritické sa spúšťajú viacúrovňové varovania. Najprv je tu vizuálne a akustické varovanie. Ak vodič nereaguje, nasleduje varovný brzdný impulz.			○	○	○	○	○	○
Predný asistent núdzového brzdienia	Predný asistent núdzového brzdienia rozpozná priestor pred vozidlom a dokáže varovať pred blížiacimi sa kolíziami a iniciovať vhodné brzdienie v závislosti od situácie a rýchlosti. Chodcov možno rozpoznať do rýchlosti cca 85 km/h a vozidlá do maximálnej rýchlosti. V prípade zistenia blížiacej sa čelnej kolízie systém varuje vizuálne, akusticky a hmatovo vo viacstupňovom koncepte. V prípade potreby môže spustiť núdzové brzdienie alebo úplné spomalenie, aby znížil rýchlosť kolízie alebo za určitých okolností zrážke zabránil.			○	○	○	○	○	○
Parkovací systém plus so zobrazením vzdialenosti	Pomocou údajov z dvanástich ultrazvukových senzorov diskrétno integrovaných do nárazníkov podporuje akustický a vizuálny parkovací asistent vpredu, na boku a vzadu parkovanie a vystupovanie ako aj manévrovanie. V závislosti od uhla natočenia volantu a smeru jazdy sa na hornom dotykovom displeji MMI zobrazuje selektívne optická vzdialenosť k rozpoznaným objektom. Rozpoznané prekážky mimo cesty sa zobrazia ako biely segment. Červené segmenty predstavujú rozpoznané prekážky na ceste. Virtuálne zobrazenie jazdných pruhov ponúka aj bočné navádzacie čiary, ktoré sú vopred vypočítané na základe aktuálne zvoleného uhla riadenia. Aktivuje sa zaradením spiatocky pomocou tlačidla na stredovej konzole a na želanie automaticky, akonáhle sa vozidlo priblíži k rozpoznannej prekážke rýchlosťou nižšou ako 10 km/h.			○	○	○	○	○	○
Parkovací asistent plus	<ul style="list-style-type: none"> ▶ Pomáha pri vjazde a výjazde z parkovacích miest ▶ Parkovací asistent plus sa aktivuje prostredníctvom dotykového displeja MMI 			○	○	○	○	○	○

Podvozok a brzdy



Podvozok a brzdy

		Objednávaci kód	EUR vrát. 23% DPH EUR bez DPH	Q5 SUV	Q5 Sportback	SQ5 SUV	SQ5 Sportback	Q5 SUV/Q5 Sportback e-hybrid 220kW	Q5 SUV/Q5 Sportback e-hybrid 270kW
Komfortné odpruženie	Štandardný podvozok spája vysoký komfort jazdy s dobrou jazdnou dynamikou. Použitím takzvaného frekvenčne selektívneho systému tlmičov komfortný podvozok zabezpečuje plynulé zmeny tlmiacej sily a harmonické jazdné vlastnosti. Tým sa znižujú tlmiace sily na nerovných povrchoch, ako sú dlažobné kocky alebo drsný asfalt, čo vedie k citeľnému zvýšeniu komfortu jazdy. Vyššie tlmiace sily vznikajú napríklad v zákrutách, zmene jazdného pruhu alebo pri dlhých nerovnostiach, čo môže zvýšiť jazdnú dynamiku.			○	○	-	-	-	-
S športový podvozok	Športový podvozok S sa v porovnaní s komfortným podvozkom vyznačuje športovejším naladením pružín/tlmičov.	1BE	392,- 318,70	●	●	○	○	○	○
Adaptívne vzduchové odpruženie	<p>Adaptívne vzduchové pruženie je elektronicky riadený systém vzduchového pruženia s plynule sa prispôsobujúcim systémom tlmenia na všetkých štyroch kolesách. Automatická regulácia svetlej výšky vozidla a tlmenie zaisťujú vynikajúci jazdný komfort a zvýšenú dynamiku jazdy. Rôzne režimy (vrátane ovládania svetlej výšky a funkcie manuálneho zdvíhania všetkých štyroch kolies a funkcie spúšťania na zadnej náprave) je možné nastaviť pomocou Audi drive select.</p> <p>Systém obsahuje:</p> <ul style="list-style-type: none"> ▶ 5-prvková ľahká predná náprava s riadenými tlmičmi a vzduchovými pružinami, stabilizátorom a pomocným rámom nápravy priskrutkovanými ku karosérii ▶ 5-prvková odľahčená zadná náprava s nezávislým zavesením kolies, riadenými tlmičmi a vzduchovými pružinami, stabilizátorom a flexibilne uloženým pomocným rámom <p>Pomocou Audi drive select je možné nastaviť rôzne režimy, aby ste pri státi vytvorili nasledujúce svetlé výšky:</p> <ul style="list-style-type: none"> ▶ „zdvihnutie“: +45 mm ▶ „offroad“: +30 mm na zadnej náprave/+32 mm na prednej náprave ▶ „vyvážený“/„komfort“/„účinnosť“: +/-0 mm ▶ „dynamický“: -15 mm <p>Zníženie zadnej nápravy (-50 mm, aktivuje sa tlačidlom v batožinovom priestore) uľahčuje prístup do batožinového priestoru a pripojenie privesu. Štandardná úroveň adaptívneho vzduchového pruženia je o 15 mm nižšia ako úroveň štandardného komfortného pruženia.</p>	1BK	2.305,- 1.873,99	●	●	-	-	-	-

Podvozok a brzdy

		Objednávaci kód	EUR vrát. 23% DPH EUR bez DPH	Q5 SUV	Q5 Sportback	SQ5 SUV	SQ5 Sportback	Q5 SUV/Q5 Sportback e-hybrid 220kW	Q5 SUV/Q5 Sportback e-hybrid 270kW
Adaptívne vzduchové odpruženie - sport	<p>Pomocou Audi drive select je možné nastaviť rôzne režimy, aby ste pri státi vytvorili nasledujúce svetlé výšky:</p> <ul style="list-style-type: none"> ► „zdvihnutie“: +45 mm ► „offroad“: +30 mm na zadnej náprave/+32 mm na prednej náprave ► „vyvážený“/„komfort“/„účinnosť“: +/-0 mm ► „dynamický“: -15 mm <p>Zníženie zadnej nápravy (-50 mm), aktivuje sa tlačidlom v batožinovom priestore uľahčuje prístup do batožinového priestoru a pripojenie príviesu</p>	2MB	1.910,- 1.552,03	-	-	●	●	-	-
Adaptívne vzduchové odpruženie - PHEV	<p>Adaptívne vzduchové odpruženie sa skladá:</p> <ul style="list-style-type: none"> ► 5-prvková predná náprava s riadenými tlmičmi a vzduchovými pružinami, stabilizátorom a pomocným rámom nápravy priskrutkovaným ku karosérii ► 5-prvková zadná náprava s nezávislým zavesením kolies, riadenými tlmičmi a vzduchovými pružinami, stabilizátorom a flexibilne uloženým pomocným rámom <p>Upozornenie: Rozsah nastavení je zhodný s 1BK</p>	1BS	1.910,- 1.552,03	-	-	-	-	●	●
Pohon quattro Ultra	Pohon všetkých kolies v závislosti od situácie s elektronicky riadenou spojkou pohonu všetkých kolies pre pôsobivú trakciu, jazdnú dynamiku a smerovú stabilitu.			○/-	○/-	○	○	○	○
Audi drive select	<p>Možnosť voľby z nasledovných režimov:</p> <ul style="list-style-type: none"> ► „vyvážený“/„individuálny“ ► „eficiencie“ ► „komfort“ ► „dynamický“ ► „offroad“ (dostupné len pre vzduchový podvozok) <p>Úprava prebieha okrem iného z nasledujúcich systémov a zariadení do príslušného nastaveného režimu:</p> <ul style="list-style-type: none"> ► Podpora riadenia ► Vlastnosti pohonu ► Kontrola jazdnej dynamiky ► Pohon všetkých kolies (s quattro) ► Adaptívne tlmiče ► Balík osvetlenia plus ► Ďalšie systémy ako štandard a voliteľne dostupné za príplatok 			○	○	○	○	○	○
Asistent Audi drive select	Režim „asistent“ pomáha vodičovi s automatickým výberom vhodného režimu jazdy. V závislosti od typu vozovky a jazdnej situácie vozidlo aktivuje režim „vyvážený“, „komfortný“ alebo „dynamický“. Vodič môže režim kedykoľvek zmeniť. Funkcia učenia zabezpečuje, že preferencie vodiča sa zohľadnia v budúcich situáciách.	2H6	103,- 83,74	●	●	●	●	●	●

● = Príplatková výbava ○ = Sériova výbava - = nemožnosť objednať.

Technológia/bezpečnosť

		Objednávací kód	EUR vrát. 23% DPH EUR bez DPH	Q5 SUV	Q5 Sportback	SQ5 SUV	SQ5 Sportback	Q5 SUV/Q5 Sportback e-hybrid 220kW	Q5 SUV/Q5 Sportback e-hybrid 270kW
<p>Strmene bŕzd lakované v červenej farbe</p> 		PC2	403,- 327,64	●	●	●	●	●	○
<p>Mild-hybrid</p>	<p>Pokročilý systém mHEV plus založený na 48-voltovom elektrickom systéme podporuje bežné motory TFSI a TDI a kombinuje znížené emisie CO₂ so súčasným zvýšeným výkonom. Generátor hnacieho ústrojenstva (TSG) a prídavná 48-voltová lítium-železofosfátová batéria umožňujú elektrickú jazdu, elektrické parkovanie a manévrovanie, ako aj výrazne zvýšený výkon rekuperácie. To vedie k zníženiu spotreby a úsporám CO₂. Generátor hnacieho ústrojenstva (TSG) má tiež funkciu boost, ktorá môže krátkodobo prispieť elektrickým výkonom až 18 kW k spaľovacému motoru. To umožňuje veľmi dobré správanie pri štartovaní a vysokú obratnosť.</p>			○	○	○	○	-	-
<p>Hybridný pohonný systém PHEV</p>	<p>Plug-in hybrid kombinuje výhody elektrického pohonu na krátkych trasách s výhodami spaľovacieho motora na dlhých trasách. V rámci plug-in hybridného pohonu je možné spaľovací motor prevádzkovať častejšie a dlhšie v efektívnom rozsahu. Je možná vysoká účinnosť, ako aj čisto elektrická jazda s nulovými emisiami. Vysoká časť brzdnej energie sa rekuperuje a možno ju využiť elektricky. Batériu je možné nabíjať pomocou univerzálneho nabijacieho kábla v domácich a priemyselných zásuvkách, napr. doma alebo v práci, a pomocou kábla pre nabíjacie terminály na verejných nabíjajúcich staniciach.</p>			-	-	-	-	○	○
<p>Ad Blue nádrž 24L</p>	<p>Len pre TDI.</p>			○	○	-	-	-	-
<p>Detekcia obsadenosti zadných sedadiel</p>	<p>Na detekciu cestujúcich vzadu kontroluje radarový snímač v oblasti zadnej strechy obsadenosť zadného sedadla, napríklad po opustení vozidla a zatvorení dverí. Ak sa zistí obsadenie osobami, aktivuje sa varovný signál. Cieľom je znížiť riziko neúmyselného opustenia. Krátko predtým ako vodič opustí vozidlo sa v kabíne Audi virtual cockpit a MMI spustí prvé varovanie. Po vystúpení z vozidla, ak sú dvere zatvorené a vozidlo uzamknuté, systém opäť skontroluje obsadenosť zadného sedadla. Ak sa zistia osoby, vydá sa ďalšie varovanie v dvoch krokoch:</p> <ul style="list-style-type: none"> ► Varovanie sa objaví po krátkom čase prostredníctvom výstražných zábleskov a klaksónov. ► Vystupňovanie varovania verejnosti po cca 2 minútach prostredníctvom periodicky sa opakujúcich varovných blikaní a trúbenia. Varovné opatrenia je možné deaktivovať až do ďalšieho naštartovania vozidla. <p>Upozornenie: iba v kombinácii s PQM.</p>	5P2	163,- 132,52	●	●	●	●	●	●

		Objednávaci kód	EUR vrát. 23% DPH EUR bez DPH	Q5 SUV	Q5 Sportback	SQ5 SUV	SQ5 Sportback	Q5 SUV/Q5 Sportback e-hybrid 220kW	Q5 SUV/Q5 Sportback e-hybrid 270kW
Airbag bočný vpredu a vzadu + Airbag pre hlavu vrátane 	Navyše k sérii 2 zadné bočné airbagy integrované do bočných opierok predných sedadiel	6C4	416,- 338,21	●	●	●	●	●	●
Airbag na strane vodiča a spolujazdca, deaktivácia airbagu na strane spolujazdca				○	○	○	○	○	○
Akustický výstražný systém	Akustický systém na generovanie varovného tónu v exteriéri pri nízkych rýchlostiach s cieľom zvýšenia bezpečnosti premávky, napr. pre chodcov a cyklistov.			○	○	○	○	○	○
Airbagy bočné vpredu, airbag pre hlavu a airbag medzi vodičom a spolujazdcom	K vybaveniu patrí: <ul style="list-style-type: none"> ▶ 2 predné bočné airbagy integrované do bočných opierok predných sedadiel ▶ Systém hlavových airbagov pre predných a zadných cestujúcich integrovaný do stĺpikov vozidla a strešnej lišty Sedadlá vzadu ▶ Interakčný airbag medzi prednými sedadlami			○	○	○	○	○	○
Lekárnička, trojuholník a vesta				○	○	○	○	○	○

Nabíjacie systémy



Nabíjacie systémy

		Objednávací kód	EUR vrát. 23% DPH	EUR bez DPH	Q5 SUV	Q5 Sportback	SQ5 SUV	SQ5 Sportback	Q5 SUV/Q5 Sportback e-hybrid 220kW	Q5 SUV/Q5 Sportback e-hybrid 270kW
e-tron dobíjací systém kompakt	Nabíjací systém Mode 2 je určený na nabíjanie v zásuvkách a možno ho používať mobilne. Stav nabíjacieho systému a proces nabíjania signalizujú LED diódy na riadiacej jednotke. V závislosti od použitej domácej alebo priemyselnej zástrčky a špecifických trhových charakteristík elektrickej siete je na vozidle možný nabíjací výkon až 11 kW pre 3-fázovú rozvodnú sieť alebo 7,4 kW pre 1-fázovú rozvodnú sieť. Nabíjací výkon môže byť manuálne prepínať medzi 100 % a 50 %. Na rýchle nabíjanie sa odporúča priemyselná zásuvka.				-	-	-	-	○	○
Nabíjací kábel Mode 3	Nabíjací kábel na nabíjanie na verejných AC nabíjaciach staniciach s konektorom typu 2. 6 m dlhý kábel spája nabíjaciu stanicu s AC nabíjacou stanicou vozidla. Nabíjací kábel podporuje nabíjací výkon až 22 kW (trojfázový). Na fázu je možné prenášať prúd až 32 A.				-	-	-	-	○	○
Domáca zástrčka typu E/F pre nabíjací systém e-tron	K nabíjacej sade compact pripojiteľný 1,6 m kábel s koncovkou typ E/F 10A (čierna), zahnuté vyhotovenie.				-	-	-	-	○	○
Priemyselná zásuvka CEE 16 A, 400 V	Rovné vyhotovenie, 3-fázová, červená, dĺžka kábla 1,6m - pre e-tron dobíjací systém kompakt.				-	-	-	-	○	○
Držiak na stenu pre nabíjaciu sadu		NJ2	138,- 112,20		-	-	-	-	●	●

● = Príplatková výbava ○ = Sériova výbava - = nemožnosť objednať.



Audi connect

Navigácia a infotainment Audi connect¹

Audi asistent

S asistentom Audi je interakcia s vozidlom ešte jednoduchšia vďaka hlasovému ovládaniu mnohých funkcií vozidla a infotainmentu. V rámci balíka Navigácia a infotainment Audi connect ponúka asistent prístup k mnohým online obsahom, ako napríklad o aktuálnom počasí alebo možných cieľoch navigácie. Kombinácia online rozpoznávania hlasu integrovaného a zahrnutého v navigácii Audi connect umožňuje komplexné ovládanie funkcií vozidla a infotainmentu intuitívnym spôsobom. Napríklad je možné aktivovať vyhrievanie v oblasti nôh vyslovením „Mám studené nohy“. Asistenta Audi možno aktivovať stlačením tlačidla na volante alebo vyslovením „Hey Audi“. Ak je vo vozidle iba osoba, ktorá šoféruje, podporované príkazy možno rozpoznať bez toho, aby ste najprv spomenuli aktívne slovo. Aktiváciou „proaktívnych návrhov a rutín“ sa asistent Audi zoznámí s registrovanou osobou, aby bolo používanie vozidla ešte jednoduchšie a pohodlnejšie. Pre určité opakujúce sa prevádzkové úlohy, ako napríklad aktiváciou funkcie recirkulácie na konkrétnom mieste alebo nastavením vyhrievania sedadla sa automaticky vytvoria postupy a navrhnu sa na aktiváciu. Audi asistent navyše v pravý čas proaktívne odporúča komfortné funkcie, ktoré ešte neboli objavené alebo boli málo využívané.

Po uplynutí obdobia navigácie a infotainment Audi connect je stále možné hlasové ovládanie mnohých existujúcich funkcií vozidla, ako je napríklad nastavenie klimatizácie. Dokonca aj naučené rutiny sú zachované. Online rozpoznávanie reči a online obsah je však možné používať len s rozšírením Audi connect (jazyková dostupnosť závisí od krajiny. Informácie o dostupnosti v krajine a jazyku vám poskytne váš partner Audi).

Navigácia myAudi

Ak bol cieľ nájdený cez myAudi, možno ho poslať priamo do vozidla a tam ho použiť ako cieľ navigácie, keď nastúpíte. Napríklad trasy a celé túry je možné v myAudi pohodlne naplánovať pred začiatkom cesty a následne ich sprístupniť vo vozidle. Okrem toho je možné plynule pokračovať v navigácii na smartfóne pomocou aplikácie myAudi mimo vozidla, aby ste našli posledných pár metrov do cieľa. Navigácia myAudi pomáha aj s cestou späť do vozidla. Ak dôjde k zdržaniu na niektorej z obvyklých trás, možno to oznámiť prostredníctvom oznámenia push na smartfóne.

Navigácia s Google™

Vďaka veľmi podrobnej satelitnej mape od Google™ sa zobrazenie mapy na centrálnom displeji navigačného systému javí ešte realistickejšie. Vďaka leteckým snímkam je lepšie rozoznanie a orientácia. Navádzanie trasy pomocou satelitných máp od Google™ prispieva ku kvalitnému vzhľadu navigácie Audi.

Online vyhľadávanie cieľov navigácie

Prístup k rozsiahlym internetovým databázam poskytuje vhodné navigačné ciele pre zadávanie vyhľadávania. Ciele je možné nájsť aj pomocou hlasového vstupu, čím sa zníži odvádzanie pozornosti od premávky. Okrem údajov o adrese, ktoré možno použiť priamo ako cieľ navigácie, poskytuje online vyhľadávanie relevantné informácie, ako sú otváracie hodiny a kontaktné údaje.

Online dopravné informácie plus

Pri online výpočte trasy sa berú do úvahy aktuálne informácie o premávke od poskytovateľa služieb TomTom. To prospieva navádzaniu trasy a presnosti vypočítaného času príchodu. Informácie o dopravnej situácii sa na navigačnej mape zobrazujú farebne. Priebežná aktualizácia dát poskytuje rýchle informácie o vzniku a riešení dopravných zápch. Služba zahŕňa údaje o dopravnej situácii špecifickej pre jednotlivé jazdné pruhy na diaľniciach – v oblasti výjazdov a križovatiek – ako aj v oblasti vnútromestských križovatiek. Uzavretie jazdných pruhov sa zobrazuje na displeji MMI. Okrem toho sa na výpočet presnejších časov príchodu zohľadňujú prediktívne údaje o dopravnej situácii.

Online body záujmu

Prístup k bodom záujmu tretích strán (napr. čerpacie stanice a parkovacie domy) priamo z navigácie. V prípade potreby je možné zobraziť aj dynamické dodatočné informácie, ako sú hodnotenia a otváracie doby, aktuálne ceny paliva a dostupnosť parkovania. Body záujmu, ako sú parkovacie domy alebo pamätihodnosti, si môžete vybrať na navigačnej mape pomocou dotykového displeja MMI, aby ste mohli priamo zobraziť relevantné dodatočné informácie. Vďaka integrácii používateľských recenzií a fotografií je ešte jednoduchšie rozhodnúť sa o cieľi cesty.

Navigácia a infotainment Audi connect¹

(pokračovanie)

Parkovanie na ulici

Parkovanie na ulici označuje pravdepodobnosť nájdenia voľného parkovacieho miesta pozdĺž určitých ulíc. K dispozícii sú aj ďalšie užitočné informácie, ako napríklad ceny alebo či sú k dispozícii parkovacie miesta pre rezidentov.

Informácie o nebezpečenstve

Funkcia roja „Local Hazard Information (LHI)“ varuje pred nasledujúcimi udalosťami na trase: poruchy, nehody, zhoršená viditeľnosť a riziko šmyku. Zobrazenie sa zobrazuje vizuálne na mape navigácie MMI, ako aj vizuálne a akusticky na združenom prístroji.

Vysoko detailné 3D vykresľovanie mesta

Zvýraznenie nápadných budov a pamiatok v realistickom 3D vzhľade zaisťuje lepšie rozpoznanie budov a uľahčuje orientáciu vo vybraných mestách.

Používateľské profily

Vytvorením užívateľského profilu vo vozidle možno vykonať rôzne nastavenia, ako napríklad nastavenia ergonómie, infotainmentu alebo osvetlenia je možné uložiť do osobného užívateľského profilu. Cez MMI je možné vytvoriť rôzne užívateľské profily (myAudi alebo lokálne) alebo použiť profil hosťa. Alternatívne možno osobu, ktorá šoféruje identifikovať pomocou kľúča mobilného zariadenia cez účet myAudi pred nastúpením do vozidla. Keď nastúpíte do vozidla, v MMI sa zobrazí osobný pozdrav a načítajú sa individuálne nastavenia identifikovanej osoby. Nastavenia poslednej aktívnej osoby sú priradené k príslušnému užívateľskému profilu alebo použitému kľúču od vozidla pri vypnutom motore. Počet uložených nastavení vozidla závisí od zvolenej voliteľnej výbavy.

Prístup do tematického sveta

Získajte prístup k neustále rastúcemu portfóliu upravených obrázkov na pozadí pre displej MMI a displej pre cestujúcich MMI prostredníctvom oblasti Theme World vo vašej aplikácii myAudi – od atmosférických fotografií až po obľúbených filmových hrdinov. V spojení s balíkom ambientného osvetlenia plus ambientné osvetlenie automaticky prispôsobuje svoju farbu motívu.

Navigácia s presným umiestnením v jazdných pruhoch

Táto služba poskytuje podrobné informácie o jazdných pruhoch na viacpruhových cestách na križovatkách, nájazdoch a výjazdoch a počas odbočovania, a to v mestských aj vidieckych oblastiach. To zlepšuje vizuálnu polohu vozidla na mape v MMI a presnosť informácií o jazdných pruhoch.

Zamykanie a odomykanie na diaľkové ovládanie

Vozidlo je možné pohodlne zamknúť a odomknúť pomocou smartfónu pomocou aplikácie myAudi.

Diaľkové ovládanie vyhrievania vozidla

V prípade vybavenia daného vozidla príplatkovou výbavou.

Audi connect Safety & Service a Audi connect Remote & Control

Tiesňové volanie Audi connect

V prípade vážnej nehody sa automaticky spustí núdzové volanie. Odoslaním údajov relevantných pre vozidlo, ako je miesto nehody alebo počet osôb vo vozidle do centra tiesňového volania Audi, možno rýchlo a cielene zorganizovať pomoc. Vyškolení agenti call centra sa starajú aj o obeť nehôd v zahraničí v národnom jazyku vodiča a zároveň informujú miestne záchranné zložky s údajmi relevantnými pre záchranu. Tiesňové volanie Audi connect možno spustiť aj manuálne pomocou tlačidla, napríklad na privolanie pomoci pre ostatných.

Online telefonát v prípade poruchy

V prípade poruchy je možné spustiť online poruchový hovor pomocou tlačidla servisného volania v strešnom module. Vozidlo nadviaže hlasové spojenie s Audi help. V mnohých prípadoch je možné reklamáciu identifikovať na základe údajov odoslaných vozidlom a nájsť rýchle, pre zákazníka priateľné riešenie.

Škodový servis Audi

Ak senzory vozidla zaznamenajú menšiu nehodu bez aktivácie airbagu a/alebo pritiažnutia bezpečnostných pásov, na displeji MMI sa automaticky otvorí maska, ktorá vám umožní vybrať si, či je pri odstraňovaní škody potrebná podpora alebo sa má spustiť núdzové volanie. V oboch prípadoch je k dispozícii špeciálne vyškolený servisný personál.

Automatické pripomenutie servisu

Automatické pripomenutia servisu informujú zákazníckeho servisného partnera Audi o termíne servisu. Zákazníkov proaktívne kontaktuje ich preferovaný servisný partner.

Pripomenutie prediktívnej údržby

Služba pripomenutia prediktívnej údržby Audi connect monitoruje stav vybraných opotrebovaných dielov vozidla v rámci systémových limitov na základe času, najazdených kilometrov a údajov senzorov. Služba poskytuje kedykoľvek prehľad o stave opotrebovaných dielov v aplikácii myAudi. Pomocou služby je možné včas identifikovať potrebu údržby. Tento stav sa odovzdá partnerovi Audi uvedenému v myAudi, ktorý potom môže kontaktovať používateľov a pripraviť termín servisu.

Starostlivosť o auto online

Služba Audi connect Online Car Care vás informuje o mimoriadnych servisných udalostiach a iných opatreniach – v myAudi a v závislosti od typu vozidla aj priamo v informačno-zábavnom systéme vášho vozidla. Relevantné varovania a informácie z prístrojového panelu sa prenášajú do aplikácie myAudi a tam si ich možno aj prezeráť. Ak je potrebná návšteva servisu, žiadosť o stretnutie môže byť zaslaná priamo evidovanému partnerovi Audi.

Diaľková diagnostika vozidla

Pomocou tejto služby Audi connect je možné vykonať diaľkovú diagnostiku vozidla v rámci systémových limitov. Z toho možno odvodiť odporúčania pre ďalší postup. Diaľkovú diagnostiku vozidla môže spustiť servisný partner Audi alebo služba Audi online pri poruche.

Parkovacia poloha

Parkovacia poloha vozidla sa zobrazuje na smartfóne na mape aplikácie myAudi.

Stav vozidla a údaje o jazde

Vďaka stavu vozidla Audi connect je možné prostredníctvom aplikácie myAudi pohodlne pristupovať k širokému spektru informácií z vášho smartfónu. Služba zahŕňa okrem iného nasledujúce informácie: hladinu oleja, hladinu nádrže, stav zámku dverí a okien, stav svetiel, servisný interval, výstražné svetlá a upozornenia.

Audi predĺžená záruka

		Objednávaci kód	EUR vrát. 23 % DPH EUR bez DPH	Q5 SUV	Q5 Sportback	SQ5 SUV	SQ5 Sportback	Q5 SUV/Q5 Sportback e-hybrid 220kW	Q5 SUV/Q5 Sportback e-hybrid 270kW
Audi predĺžená záruka	Audi záruka predlžuje základné zákonné záruky od výrobcu nad rámec prvých 2 rokov. Objednať ju je možné priamo a výhradne na nové vozidlá. K dispozícii sú rôzne dĺžky/kombinácie rôznych počtov najazdených kilometrov. Bližšie informácie dostanete u Vášho Audi partnera.								
• Predĺžená záruka o 1 rok / maximálny nájazd 90.000 km				○	○	○	○	○	○
• Predĺžená záruka o 2 roky / maximálny nájazd 120.000 km		EA6	745,- 605,69	●	●	●	●	●	●
• Predĺžená záruka o 3 roky / maximálny nájazd 150.000 km		EA9	1.329,- 1.080,49	●	●	●	●	●	●
3 ročný Audi servis grátis	max. 120 000 km			○	○	○	○	○	○
Audi servis plus 3+3 do 160.000km	max. 160 000 km	\$S6	1.329,- 1.080,49	●	●	●	●	●	●

Rozmery

Q5 SUV

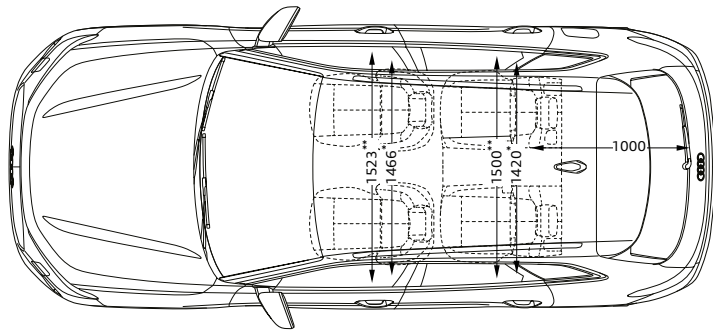
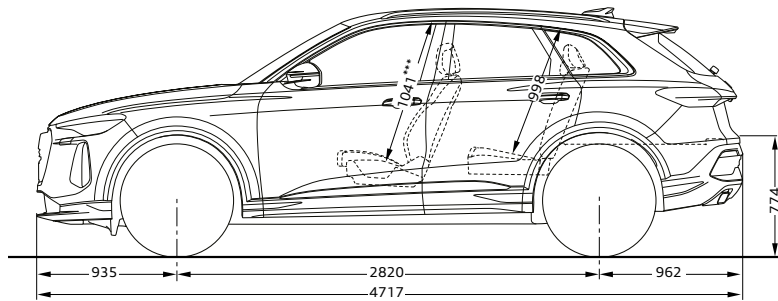
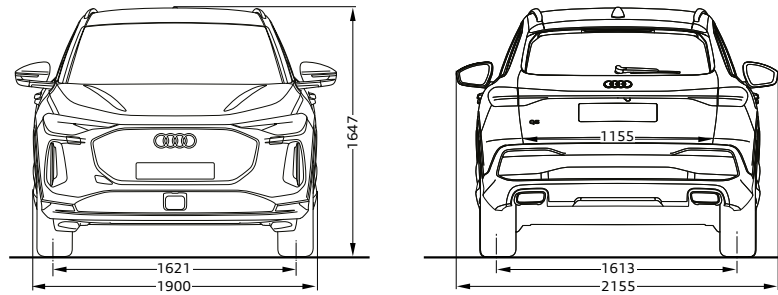

SQ5 SUV

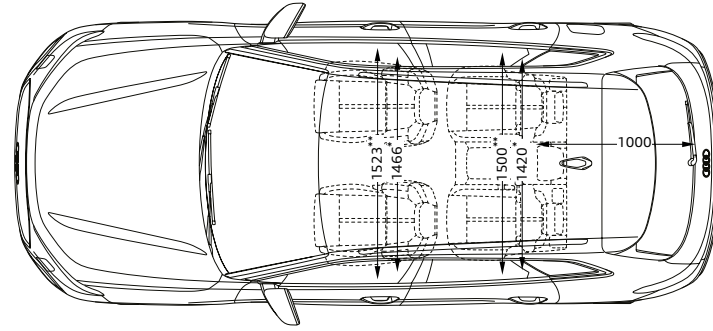
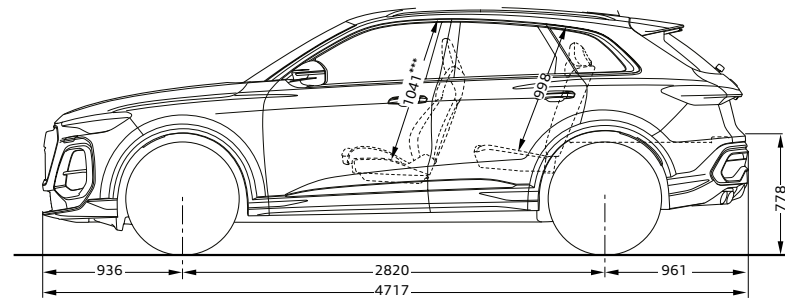
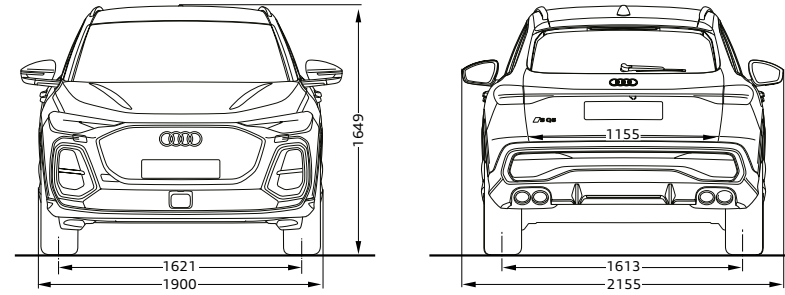

Q5 Sportback

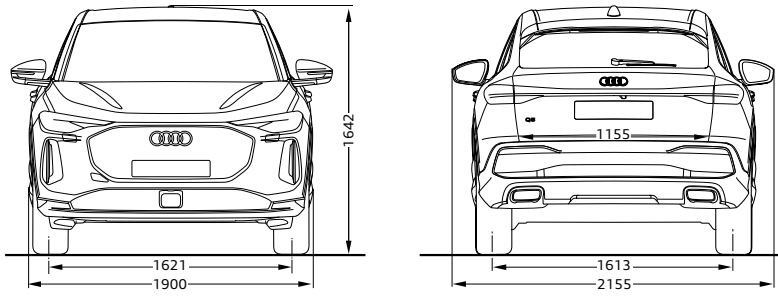

SQ5 Sportback

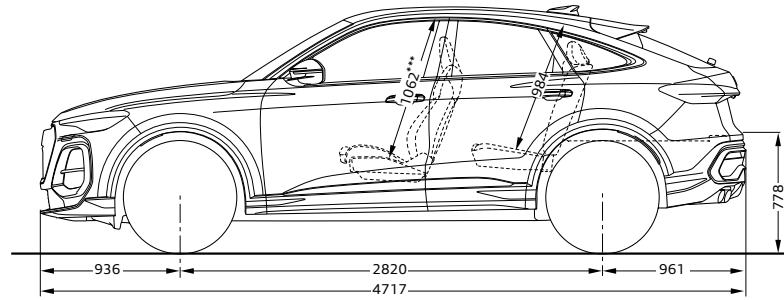
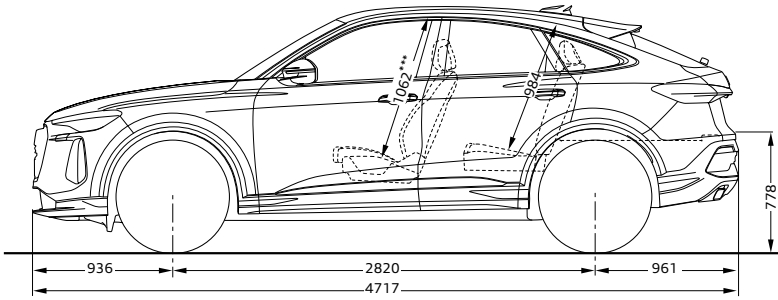
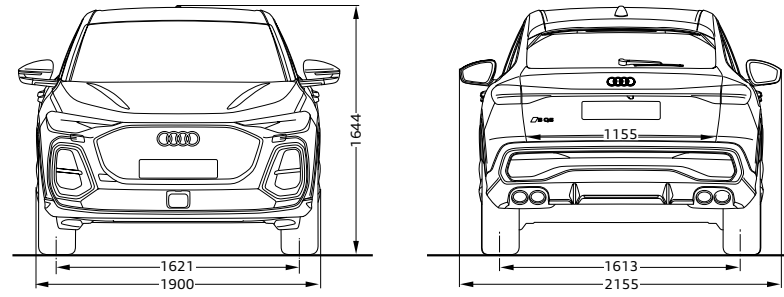

108

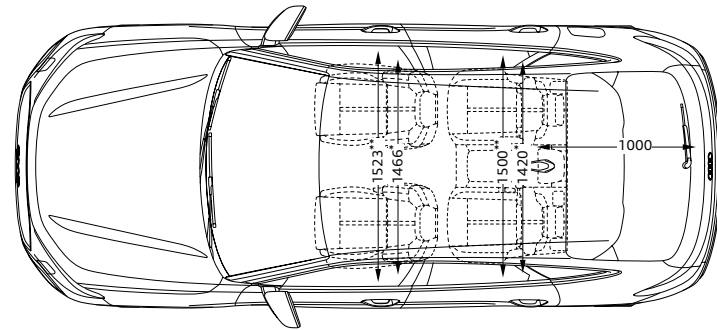
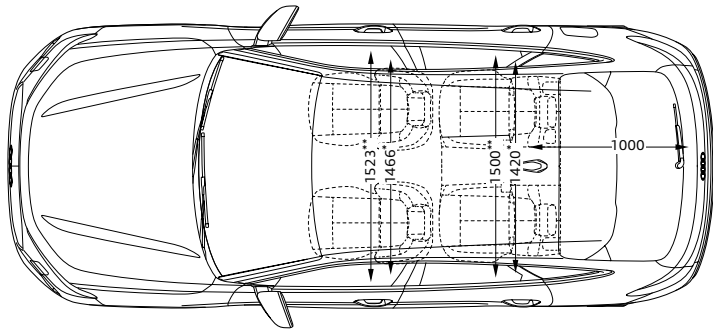

Technické dáta Q5/e-hybrid SUV

Model		Q5 SUV TFSI 150kW	Q5 SUV TFSI quattro 150kW	Q5 SUV TDI quattro 150kW	Q5 SUV TDI quattro 220kW
Výkon/ Krútiaci moment	Počet valcov/zdvihový objem v cm ³	4/1.984	4/1.984	4/1.968	6/2.967
	Max. výkon v kW (HP) pri min ⁻¹	150 (204)/4.300	150 (204)/4.300	150 (204)/3.800	220 (299)/3.620
	Max. krútiaci moment v Nm pri ot./min	340/2.000	340/2.000	400/1.750	580/1.500
Prenos síl	Druh pohonu	Pohon predných kolies	quattro	quattro	quattro
	Prevodovka	S tronic 7-st	S tronic 7-st	S tronic 7-st	S tronic 7-st
	Pohotovostná hmotnosť v kg	1.938	1.998	2.059	2.135
	Celková prípustná hmotnosť v kg	2.460	2.535	2.595	2.700
	Prípustné zaťaženie strechy/nosiča v kg	75/100	75/100	75/100	75/100
	Max. zaťaženie prívesu v kg pri stúpaní				
	• nebrzdený	750	750	750	750
	• pri 8% stúpaní	2.000	2.400	2.400	2.400
	• pri 12% stúpaní	2.000	2.400	2.400	2.400
	Objem nádrže v l	65	65	65	65
	Objem batožinového priestoru v l (za 1. radom sedadiel, maximálne)	520 (1.473)	520 (1.473)	520 (1.473)	520 (1.473)
Jazdné výkony	Maximálna rýchlosť v km/h	226	226	226	250
	Zrýchlenie z 0–100 km/h v s	8,6	7,2	7,4	5,0
Spotreba	Druh paliva	Super odsírený ROZ 95	Super odsírený ROZ 95	Odsírená nafta	Odsírená nafta
	Spotreba kombinovaná v l/100 km	6,5 (WLTP)	6,9 (WLTP)	6,0 (WLTP)	5,9 (WLTP)
Emisie CO2 (kombinované)	g/km	148 (WLTP)	157 (WLTP)	156 (WLTP)	154 (WLTP)
Emisná norma		Euro 6e	Euro 6e	Euro 6e	Euro 6e

Model		Q5 SUV e-hybrid 220kW	Q5 SUV e-hybrid 270kW
Výkon/ Krútiaci moment	Počet valcov/Objem v cm ³	4/1.984	4/1.984
	Max. výkon v kW (k) pri 1/min	Spalovací motor: 185 (252)/5.000-6.000 Systémový výkon: 220 (299)	Spalovací motor: 185 (252)/5.000-6.500 Systémový výkon: 270 (376)
	Max. krútiaci moment, Nm pri 1/min	Spalovací motor: 380/1.600-4.500 Systémový krútiaci moment: 450	Spalovací motor: 380/1.600-4.500 Systémový krútiaci moment: 500
Prenos síl	Druh pohonu	quattro	quattro
	Typ prevodovky	S tronic 7-st	S tronic 7-st
	Pohotovostná hmotnosť v kg	2.225	2.245
	Celková prípustná hmotnosť v kg	2.735	2.735
	Prípustné zaťaženie strechy/nosiča v kg	50/100	50/100
	Max. zaťaženie nebrzdeným príviesom v kg pri stúpaní 8%/12%	750 2.000/2.000	750 2.000/2.000
	Objem nádrže približne v l	55	55
	Objem batožinového priestoru v l (cca)	438/1.358	438/1.358
Jazdné výkony	Maximálna rýchlosť v km/h (elektrický)	250 (140)	250 (140)
	Zrýchlenie z 0-100 km/h v s	6,2	5,1
Batéria	Typ batérie	Lítium-iónová	Lítium-iónová
	Brutto/netto kapacita batérie v kWh	25,9/20,7	25,9/20,7
Spotreba a dojazd	Typ paliva	Super 95 bez obsahu síry	Super 95 bez obsahu síry
	Spotreba kombinovaná v l/100 km	2,5 (WLTP)	2,6 (WLTP)
	El. dojazd kombinovaný v km	113	111
Emisie CO ₂	kombinované v g/km	56 (WLTP)	60 (WLTP)
Emisná norma		Euro 6e	Euro 6e

Technické dáta Q5/e-hybrid Sportback

Model		Q5 Sportback TFSI 150kW	Q5 Sportback TFSI quattro 150kW	Q5 Sportback TDI quattro 150kW	Q5 Sportback TDI quattro 220kW
Výkon/ Krútiaci moment	Počet valcov/zdvihový objem v cm ³	4/1.984	4/1.984	4/1.968	6/2.967
	Max. výkon v kW (HP) pri min ⁻¹	150 (204)/4.300	150 (204)/4.300	150 (204)/3.800	220 (299)/3.620
	Max. krútiaci moment v Nm pri ot./min	340/2.000	340/2.000	400/1.750	580/1.500
Prenos síl	Druh pohonu	Pohon predných kolies	quattro	quattro	quattro
	Prevodovka	S tronic 7-st	S tronic 7-st	S tronic 7-st	S tronic 7-st
	Pohotovostná hmotnosť v kg	1.925	1.985	2.045	2.135
	Celková prípustná hmotnosť v kg	2.460	2.535	2.595	2.700
	Prípustné zaťaženie strechy/nosiča v kg	75/100	75/100	75/100	75/100
	Max. zaťaženie prívesu v kg pri stúpaní				
	• nebrzdený	750	750	750	750
	• pri 8% stúpaní	2.400	2.400	2.400	2.400
	• pri 12% stúpaní	2.400	2.400	2.400	2.400
	Objem nádrže v l	65	65	65	65
	Objem batožinového priestoru v l (za 1. radom sedadiel, maximálne)	515 (1.415)	515 (1.415)	515 (1.415)	515 (1.415)
Jazdné výkony	Maximálna rýchlosť v km/h	226	226	226	250
	Zrýchlenie z 0–100 km/h v s	8,6	7,2	7,4	5,0
Spotreba	Druh paliva	Super odsírený ROZ 95	Super odsírený ROZ 95	Odsírená nafta	Odsírená nafta
	Spotreba kombinovaná v l/100 km	6,5 (WLTP)	6,9 (WLTP)	6,0 (WLTP)	5,9 (WLTP)
Emisie CO2 (kombinované)	g/km	148 (WLTP)	157 (WLTP)	156 (WLTP)	154 (WLTP)
Emisná norma		Euro 6e	Euro 6e	Euro 6e	Euro 6e

Model		Q5 Sportback e-hybrid 220kW	Q5 Sportback e-hybrid 270kW
Výkon/ Krútiaci moment	Počet valcov/Objem v cm ³	4/1.984	4/1.984
	Max. výkon v kW (k) pri 1/min	Spaľovací motor: 185 (252)/5.000-6.000 Systémový výkon: 220 (299)	Spaľovací motor: 185 (252)/5.000-6.500 Systémový výkon: 270 (376)
	Max. krútiaci moment, Nm pri 1/min	Spaľovací motor: 380/1.600-4.500 Systémový krútiaci moment: 450	Spaľovací motor: 380/1.600-4.500 Systémový krútiaci moment: 500
Prenos síl	Druh pohonu	quattro	quattro
	Typ prevodovky	S tronic 7-st	S tronic 7-st
	Pohotovostná hmotnosť v kg	2.225	2.245
	Celková prípustná hmotnosť v kg	2.735	2.735
	Prípustné zaťaženie strechy/nosiča v kg	50/100	50/100
	Max. zaťaženie nebrzdeným príviesom v kg	750	750
	pri stúpaní 8%/12%	2.000/2.000	2.000/2.000
	Objem nádrže približne v l	55	55
Objem batožinového priestoru v l (cca)	433/1.300	433/1.300	
Jazdné výkony	Maximálna rýchlosť v km/h (elektrický)	250 (140)	250 (140)
	Zrýchlenie z 0-100 km/h v s	6,2	5,1
Batéria	Typ batérie	Lítium-iónová	Lítium-iónová
	Brutto/netto kapacita batérie v kWh	25,9/20,7	25,9/20,7
Spotreba a dojazd	Typ paliva	Super 95 bez obsahu síry	Super 95 bez obsahu síry
	Spotreba kombinovaná v l/100 km	2,5 (WLTP)	2,6 (WLTP)
	El. dojazd kombinovaný v km	112	111
Emisie CO ₂	kombinované v g/km	57 (WLTP)	60 (WLTP)
Emisná norma		Euro 6e	Euro 6e

Technické dáta SQ5 SUV a Sportback

Model		SQ5 SUV TFSI quattro	SQ5 Sportback TFSI quattro
Výkon/ Krútiaci moment	Počet valcov/zdvihový objem v cm ³	6/2.995	6/2.995
	Max. výkon v kW (HP) pri min ⁻¹	270 (367)/5.500	270 (367)/5.500
	Max. krútiaci moment v Nm pri ot./min	550/1.700	550/1.700
Prenos síl	Druh pohonu	quattro Ultra	quattro Ultra
	Prevodovka	S tronic 7-st	S tronic 7-st
	Pohotovostná hmotnosť v kg	2.115	2.131
	Celková prípustná hmotnosť v kg	2.610	2.610
	Prípustné zaťaženie strechy/nosiča v kg	75/100	75/100
	Max. zaťaženie prívesu v kg pri stúpaní		
	• nebrzdený	750	750
	• pri 8% stúpaní	2.400	2.400
	• pri 12% stúpaní	2.400	2.400
	Objem nádrže v l	65	65
	Objem batožinového priestoru v l (za 1. radom sedadiel, maximálne)	520 (1.473)	475 (1.446)
Jazdné výkony	Maximálna rýchlosť v km/h	250	250
	Zrýchlenie z 0–100 km/h v s	4,5	4,5
Spotreba	Druh paliva	Super odsírený ROZ 95	Super odsírený ROZ 95
	Spotreba kombinovaná v l/100 km	8,2 (WLTP)	8,2 (WLTP)
Emisie CO2 (kombinované)	g/km	186 (WLTP)	186 (WLTP)
Emisná norma		Euro 6e	Euro 6e





Porsche Slovakia, s.r.o
Vajnorská 160, 831 04 Bratislava
www.audi.sk

Platí od 24.2.2026

Importér si vyhradzuje právo zmeny cien a uvedených informácií bez predošlého upozornenia.
O aktuálnej dostupnosti modelov a výbav sa informujte u Vášho Audi partnera.
Všetky uvedené ceny sú v mene EUR (€), sú odporúčané pre klienta a majú len informatívny a nezáväzný charakter.
Všetky systémy vozidla pracujú v rámci svojich možností a slúžia na podporu vodiča.
Zodpovednosť za priebeh jazdy zostáva stále na vodičovi.